

ScareCrow®

MOTION-ACTIVATED ANIMAL DETERRENT
SISTEMA DISUASORIO PARA ANIMALES
ACTIVADO POR EL MOVIMIENTO

ScareCrow®

SISTEMA DISUASORIO PARA ANIMALES
ACTIVADO POR EL MOVIMIENTO



¡EL CHORRO REPENTINO DE AGUA
MANTIENE ALEJADOS A LOS ANIMALES
NO DESEADOS DE JARDINES,
CÉSPEDOS Y ESTANQUES!

SE MUESTRA CON
CALCOMANÍAS OPCIONALES
(INCLUIDAS)

GARANTÍA
LIMITADA DE
2 AÑOS



- Protege 110 m² o 1200 pies², día y noche, durante toda la temporada
- Eficacia garantizada desde el primer día

¡MANTENGA ALEJADOS A LOS ANIMALES NO DESEADOS!

Contiene una unidad.

EFFECTIVE AND EASY TO USE

- Motion sensor releases a startling blast of water to keep unwanted animals out
- Hooks up in minutes with a standard garden hose
- Works day and night for up to 6 months on a single battery
- Protects your garden all season long

Protects up to 1200 square feet
110 square metres

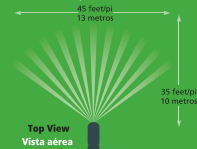

Protege hasta 1200 pies cuadrados
110 metros cuadrados

EFICAZ Y FÁCIL DE USAR

- El sensor de movimiento libera un chorro repentino de agua para mantener alejados a los animales no deseados
- Se conecta en minutos con una manguera de jardín estándar
- Funciona día y noche por hasta 6 meses con una sola batería
- Protege su jardín durante toda la temporada

ScareCrow®

MOTION-ACTIVATED ANIMAL DETERRENT



STARTLING BURST OF WATER
KEEPS UNWANTED ANIMALS OUT
OF GARDENS, YARDS AND PONDS!

SHOWN WITH
OPTIONAL DECALS
(INCLUDED)

2 YEAR
LIMITED
WARRANTY

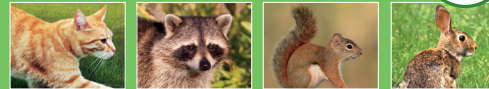

- Protects 110 m² or 1200 sq. ft., day and night, all season long
- Guaranteed effective from day one

KEEP UNWANTED ANIMALS OUT!

Contains one unit.

ScareCrow®

KEEP UNWANTED ANIMALS OUT!
¡MANTENGA ALEJADOS A LOS
ANIMALES NO DESEADOS!

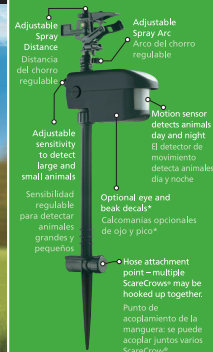

*Shown without decals applied

*Se muestra sin las pegatinas

**Do not use if there is risk of frost.
Requires one 9V battery
(not included).**
No usar si hay riesgo de heladas.
Requiere una batería de 9V
(no incluida).

Sold by:
The Ortho Group
P.O. Box 190
Marysville, OH 43040
EPA Est. No.
91887-CHN-001W,
538-CA-0011,
238-CAV-0026
Superscript is first
letter of lot number.

Made in China/Hecho en China.
Questions or Comments?
1-800-225-2683
www.ortho.com

Sold by: The Ortho Group
P.O. Box 190
Marysville, OH 43040
Questions or Comments?
1-800-225-2683 or www.ortho.com

© 2016 The ORTHO Group. World rights reserved. / Derechos reservados en todo el mundo.
Made in China / Hecho en China | 040160405 | CR3267

ScareCrow[®]

MANUAL/MANUAL



English	3
Español	11

www.ortho.com

Owner's Manual

- ***Cautionary Reminders (p. 3)***
 - ***Assembly Guide (p. 4)***
 - ***Setting Sensitivity (p. 6)***
 - ***Adjusting Water Coverage (p. 7)***
 - ***Troubleshooting (p. 9)***
-

Manual del propietario

- ***Recordatorios de precaución (p. 11)***
- ***Guía de montaje (p. 12)***
- ***Ajuste de la sensibilidad (p. 14)***
- ***Regulación de la cobertura de agua (p. 15)***
- ***Resolución de problemas (p. 17)***

Thank you for purchasing this product.

What you will need



Cautionary Reminders

Malfunctioning sprinklers carry an inherent risk of causing water damage to your property. Mitigate your risks by limiting the amount of water available to the unit (open valve 3/4 turn), employing good quality hoses and ensuring your water pressure is within the normal operating range of the unit.



Intended to operate between 30 and 80 psi (2-5.5 Bar). Install a pressure-reducing valve on tap if your water pressure exceeds 80 psi. Opening your tap part way does NOT change the water pressure.



Do not push down or apply weight on the sensor housing.



Before disconnecting the unit or the hose, always turn water off and activate the unit with your hand to reduce line pressure in the hose.



To prevent damage from freezing water, take the ScareCrow® inside and remove the battery before the first winter frost.



Dust, dirt or hard water build-up on the white lens will limit sensitivity. Keep the lens clean by wiping gently with a damp cloth.



The eye on the ScareCrow® decal may frighten small birds.

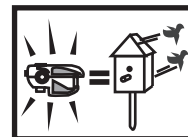
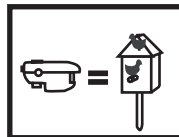

To minimize false triggering, avoid pointing at moving water, windy areas and moving vehicles.



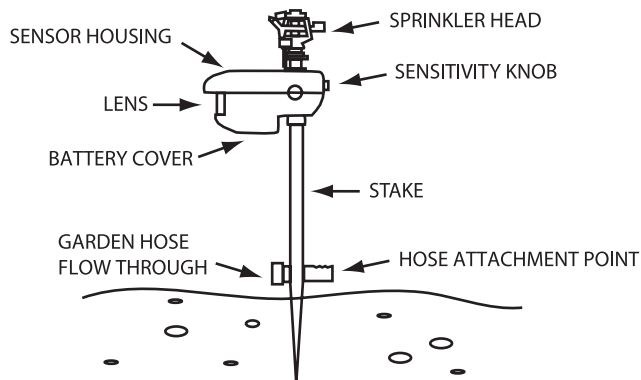

ScareCrow[®] Assembly Guide

If you encounter any problems while assembling your ScareCrow[®], please refer to the Troubleshooting section, or in the US call us at 1-800-225-2883 or www.ortho.com. In Canada call 1-800-668-5669 or www.scotts.ca.

1. Examine the contents of the ScareCrow[®] package.

Your ScareCrow[®] package includes:

A. Owner's manual

B. Sprinkler



F. ScareCrow[®]
Decal Sheet
(Optional)

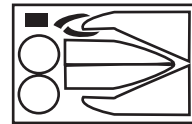

C. Sensor housing



D. Stake Top



E. Stake Bottom

G. Flow through cap



OPTIONS: ScareCrow[®]'s beak and eye decals may be applied now. The Quick Connect coupling is only for use with hoses that have quick connects.

2. Open battery cover and install 9 volt battery.

The battery cover is located under the sensor housing.

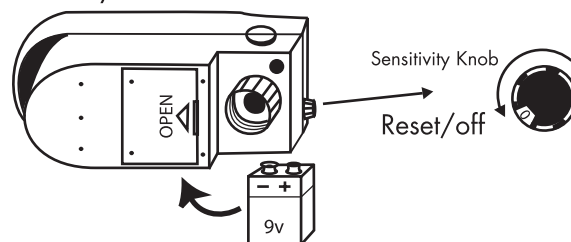

3. Check ScareCrow® operation. (Dry test)

First, turn the sensitivity knob to 4 or 5.
Next, wave your hand in front of the sensor lens. You should easily hear the ScareCrow®'s internal water valve click open, then click closed 3 seconds later. There is an 8 second reset interval after the valve closes when the sensor does not detect motion.

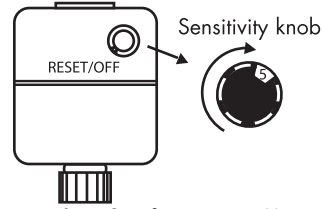

 If you hear no clicking, try a new battery and try hooking your ScareCrow® up to water. You may need to wait up to 1 minute for your ScareCrow® to warm up and learn its environment. If the problem persists, in the US call our customer service at 1-800-225-2883 or www.ortho.com. In Canada call 1-800-668-5669 or www.scotts.ca.

4. Assemble stake and attach sprinkler head and stake to housing.

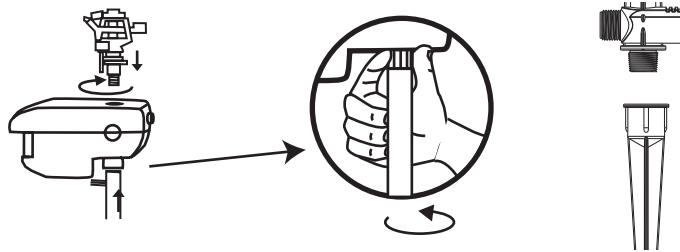

These fittings should only be hand tightened.

5. Connect hose and position the ScareCrow®.

Aim the ScareCrow® towards the area you want to protect.

Do not push on the sensor housing or sprinkler head. If the ground is too hard or otherwise unsuitable for the plastic stake, try placing the ScareCrow® in a flower pot filled with a weighted material like sand or gravel.

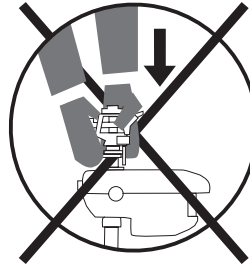

Multiple Connections

If you have more than one ScareCrow® you can hook them up in series by removing the flow through cap and connecting them as shown below.

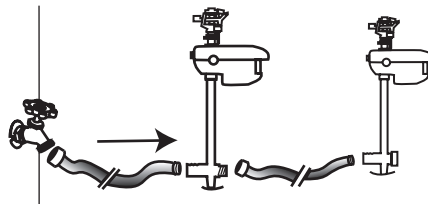

Setting Sensitivity



If you can hear the ScareCrow®'s clicks from 10 metres (35 feet) away, you do not need to turn on the water for this section. In a noisy area where the audible clicks cannot be heard each time you move, please turn the water on for setup purposes. If you decide to turn the water on for your setup process, just point the water spray to one side to avoid getting wet.

1. Turn the sensitivity knob on.



Set the sensitivity knob high enough to see to target animal when it is within reach of the 10 metre (35 foot) water spray, but not beyond that point. It is not beneficial to sense animals or moving objects outside the area you wish to protect.

2. Confirm sensing area.

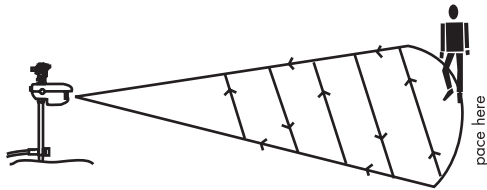

The ScareCrow® is most sensitive to movement across the field of view. Motion towards or away from the sensor may not always trigger the unit.

Start outside your desired coverage area and work your way inwards. The ScareCrow®'s sprinkler will activate once it detects you. Make minor adjustments until you feel the ScareCrow® will only trigger when movement is detected inside the area you wish to protect. After the 3 second pulse of water, remain still for approximately 8 seconds after each activation, while the ScareCrow® resets itself. Repeat this process until you have a good idea of the ScareCrow®'s area of coverage at this setting.

3. Increase or decrease the ScareCrow®'s sensitivity.

Suggested sensitivity settings

Distance at which you wish to detect animal.

Animal Size	10 ft./3 m	20 ft./6 m	30 ft./9 m
Small	6-7	7-9 *	
Medium	3-4	5-6	7-9
Large	2-3	4-5	6-9

* Some small animals might not be seen at this distance.

Adjusting Water Coverage

After you have set the ScareCrow®'s sensitivity and positioned it securely with its lens aimed at the desired area, use this section to help you adjust the arc and distance of the ScareCrow®'s water spray.

Make sure the water is turned OFF, then follow the steps below.

1. Position stem tabs to adjust sprinkler travel.

Position the stem tabs so the metal wire clip travels between these tabs and faces the area to be sprayed. Stem tabs determine the arc range of the ScareCrow® from 0 to 300 degrees.

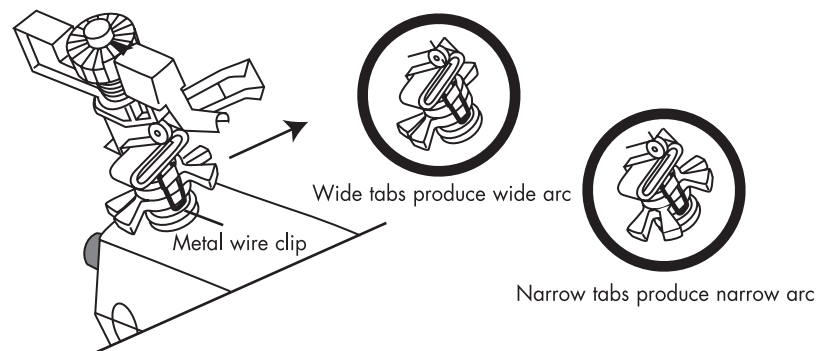

2. Adjust the distance of water spray.

Raise or lower the water deflector dial to control the distance of the water spray.

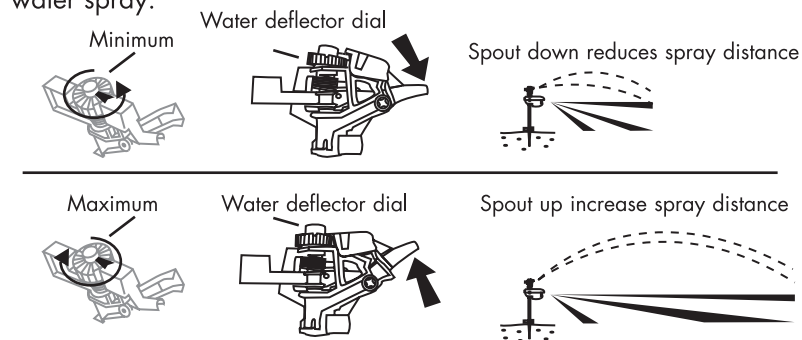

3. Turn the water ON and test from behind.

The ScareCrow® should activate. Adjust the arc and distance to suit your needs.



How the ScareCrow® Works

The ScareCrow® protects any open area of the garden or yard that receives the unwanted attention of animals. Its sprinkler directs water accurately up to 10 m (35 feet), protecting a 90 square metre (1000 sq. ft.) area. The ScareCrow® can see large animals farther away than it can small animals.

The ScareCrow® uses a passive infrared sensor to see the temperature difference between an animal and the background. However, if the animal and the background are similar temperatures the ScareCrow® will have difficulty detecting movement.

When an animal or person moves into the field of view, the ScareCrow® notices the change and opens an electronic valve to release a 3 second burst of water through the sprinkler. The ScareCrow® then pauses for 8 seconds before resuming sensing. This pause creates an element of randomness and unpredictability preventing animals from becoming used to the device.

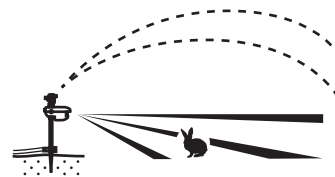

Sensing Area

The sensing area consists of several dozen alleyways through which an animal must cross to be detected.

Detection Range

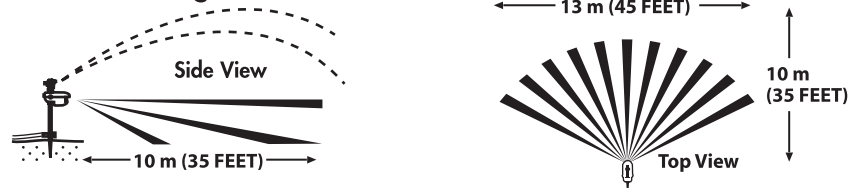

Animals like rabbits, cats and squirrels may cross under the sensor alleys. The sensor will eventually see them. Larger animals and people are seen the easiest.



The chart on page 6 shows suggested settings for various animals.

Troubleshooting

If you encounter a problem not covered here, or if these suggestions don't solve your problem, in the U.S. please refer to the Troubleshooting section of our website at www.ortho.com or call us at 1-800-225-2883. In Canada call 1-800-668-5669 or www.scotts.ca.

The ScareCrow® seems to have erratic sensitivity

This could be due to the ScareCrow®'s auto adjust circuit. Turn the sensitivity knob to the OFF (0) position for 2 seconds. This resets the auto adjust circuit. If this does not work, ensure the ScareCrow®'s lens is clean by wiping it with a soft damp cloth.

The ScareCrow® does not 'see' animals.

Re-aim the ScareCrow®. Refer to figure 2 on page 6 of this manual. If this does not work, ensure the ScareCrow®'s lens is clean by wiping it with a soft damp cloth.

The ScareCrow® only 'spits' water or makes a "pinging" sound.

This indicates the battery is low or your water pressure is too high. Replace the battery or add a pressure reducer to the water supply.

The ScareCrow® leaks water through its sprinkler.

Debris is lodged in its fittings. Remove the sprinkler head and stake. Backflush water through the valve in the sensor head to dislodge the debris.



- A&B) Sprinkler head
- C&G) Sensor housing*
- D) Solenoid/Valve
Valve Repair Kit
Coupling Repair Kit
(Repairs bottom portion of part D)
- E) Sensitivity rod*
- F) Sensitivity knob*
- H) Stake
- I) Flow through cap
- J) Quick Connect coupling
- K) Battery cover
- L&M) ScareCrow® lens*
- N) Circuit board*

* Not replaceable

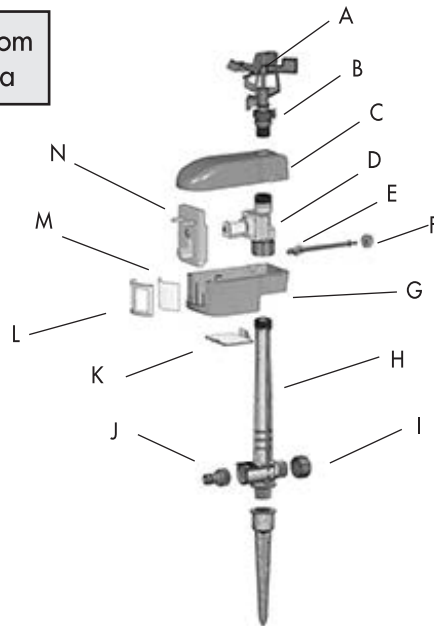

NOTICE: To the extent consistent with applicable law, the buyer assumes all risks of use, storage or handling of this product not in accordance with label directions.

LIMITED TWO YEAR WARRANTY ON SCARECROW®

The Ortho Group (“we”, “us” or “our”) warrants to the original purchaser (“you” or “your”) of its Scarecrow® product (the “Product”), that the Product will be free from defects in materials and workmanship for the period of two (2) years from date of purchase (the “Warranty Period”). Except as provided by this limited warranty, we make no other express warranties for the Product. This limited warranty gives you specific legal rights, and you may also have other rights, which vary from state to state/province to province. The limited warranty can also be found online at www.ortho.com/www.scotts.ca and/or in the documentation we provide with the Product. We limited the duration and remedies of all implied warranties, including without limitation, the warranties of merchantability and fitness for a particular purpose to the duration of this express limited warranty. Some states/provinces do not allow limitations on how long an implied warranty lasts, so the above limitation may not apply to you. Should the Product be found to be defective in materials or workmanship within the Warranty Period our responsibility for the defective Product is limited to a refund of the purchase price or a replacement Product, at our sole discretion. The Warranty Period is not extended if we replace the Product. This limited warranty does not extend to any subsequent owner or other transferee of the Product. We may change the availability of this limited warranty at our discretion, but any changes will not be retroactive. This limited warranty does not cover any damage due to: (a) transportation; (b) storage; (c) improper use; (d) failure to follow the product instructions or to perform any preventive maintenance; (e) modifications; (f) unauthorized repair; (g) normal wear and tear; or (h) external causes such as accidents, abuse, or other actions or events beyond our reasonable control. If you believe your Product to be defective in materials or workmanship call 1-800-225-2883 (U.S.A.)/1-800-668-5669 (Canada) to request your refund or replacement Product.

LIMITATION OF LIABILITY

The remedies described above are your sole and exclusive remedies and our entire liability for any breach of this limited warranty. Our liability shall under no circumstances exceed the actual amount paid by you for the defective product, nor shall we under any circumstances be liable for any consequential, incidental, special or punitive damages or losses, whether direct or indirect. Some states/provinces do not allow the exclusion or limitation of incidental or consequential damages, so the above limitation or exclusion may not apply to you.

Questions or Comments?

Call 1-800-225-2883 or visit
our website at www.ortho.com

Sold by: The Ortho Group
P.O. Box 190
Marysville, OH 43040

© 2016 The Ortho Group.
World rights reserved.
Made in China./Hecho en China.

Gracias por comprar este producto.

Lo que necesitará



Recordatorios de precaución

El mal funcionamiento de los rociadores conlleva un riesgo inherente de causar daños por agua a su propiedad. Mitigue sus riesgos mediante la limitación de la cantidad de agua disponible para la unidad (abra la válvula 3/4 de vuelta), emplee mangueras de buena calidad y asegúrese de que la presión del agua esté dentro del rango normal de funcionamiento de la unidad.



Hágala funcionar entre 30 y 80 psi (2-5,5 bares). Instale una válvula reductora de presión en la llave del agua si la presión del agua es superior a 80 psi. Abrir la llave del agua a medias NO cambia la presión del agua.



No empuje ni aplique peso sobre la cubierta del sensor.



Antes de desconectar la unidad o la manguera, cierre siempre el agua y active la unidad con la mano para reducir la presión de la línea en la manguera.



Para evitar daños por agua congelada, lleve el ScarCrow® al interior y retire la batería antes de la primera helada del invierno.



El polvo, la suciedad o la acumulación de agua dura en el lente blanco limitará la sensibilidad. Mantenga la lente limpia limpiándola suavemente con un paño húmedo.



El ojo de la calcomanía del ScarCrow® puede asustar a los pájaros pequeños.

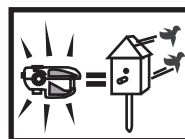
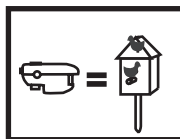

Para minimizar las activaciones falsas, evite apuntar al agua en movimiento, zonas de mucho viento y vehículos en movimiento.



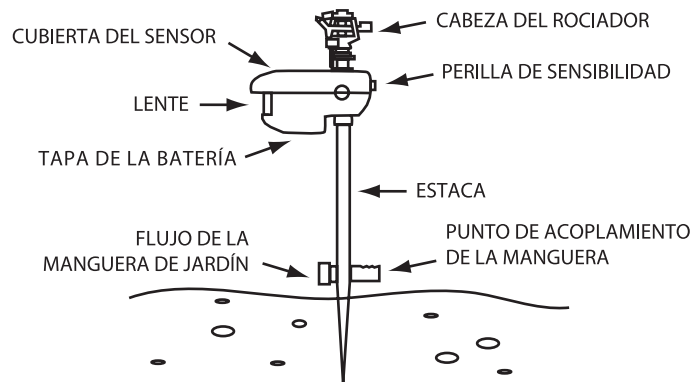

Guía de montaje del ScareCrow®

Si tiene algún problema durante el montaje de su ScareCrow®, consulte la sección de resolución de problemas, o en los EE. UU. llame al 1-800-225-2883 o www.ortho.com.

1. Examine el contenido del paquete del ScareCrow®.

El paquete de su ScareCrow® incluye:

A. Manual del propietario

B. Rociador



C. Cubierta del sensor



D. Parte superior de la estaca

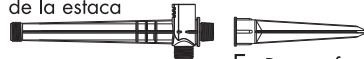

E. Parte inferior de la estaca

F. Hoja de calcomanías del ScareCrow® (opcional)

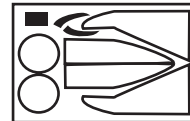

G. Tapón de flujo



OPCIONES: Las calcomanías del pico y ojo del ScareCrow® se pueden aplicar ahora. El acoplamiento de Conexión Rápida es solo para usar con mangueras que tengan conexiones rápidas.

2. Abra la tapa de la batería e instale la batería de 9 voltios.

La tapa de la batería está ubicada debajo de la cubierta del sensor.

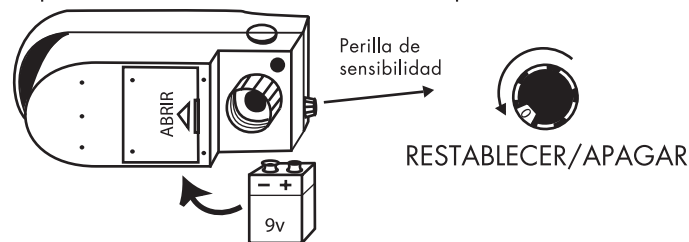

3. Compruebe el funcionamiento del ScareCrow®. (Prueba en seco)

Primero, gire la perilla de sensibilidad a 4 o 5. A continuación, mueva la mano delante de la lente del sensor. Debería oír fácilmente el clic al abrirse la válvula de agua interna del ScareCrow®, y después el clic al cerrarse 3 segundos más tarde. Hay un intervalo de restablecimiento de 8 segundos después de cerrarse la válvula cuando el sensor no detecta movimiento.

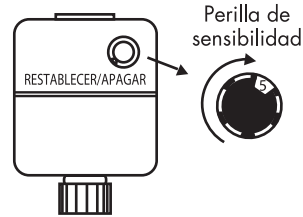

Si no oye ningún clic, pruebe con una batería nueva y conecte el ScareCrow® al agua. Tal vez tenga que esperar hasta un minuto para que su ScareCrow entre en calor y reconozca su entorno. Si el problema persiste, llame a nuestro servicio al cliente en los EE. UU. al 1-800-225-2883 o www.ortho.com.

4. Monte la estaca y conecte la cabeza del rociador y la estaca a la caja.

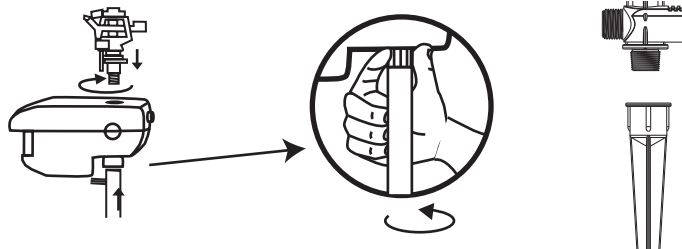

Estos acoplamiento deben apretarse solamente con la mano.

5. Conecte la manguera y oriente el ScareCrow®.

Apunte el ScareCrow® hacia el área que desea proteger.

No empuje la caja del sensor ni la cabeza del rociador. Si el suelo es demasiado duro o no apto para la estaca de plástico, pruebe a colocar el ScareCrow® en una maceta llena con un material como arena o grava.

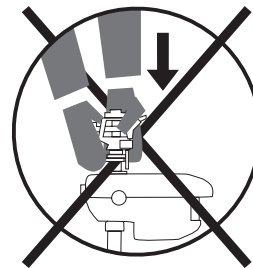

Conexiones múltiples

Si tiene más de un ScareCrow® puede conectarlos en serie quitando el tapón de flujo y conectándolos tal como se indica a continuación.

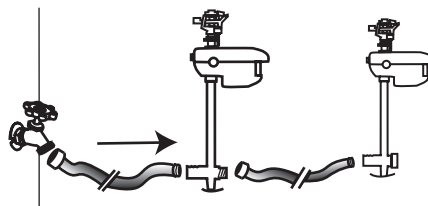

Ajuste de la sensibilidad



Si puede oír los clics del ScareCrow® a 10 metros (35 pies) de distancia, no es necesario abrir el agua para esta sección. En una zona ruidosa donde los clics audibles no se puedan oír cada vez que se mueva, abra el agua para realizar el ajuste. Si decide abrir el agua para el proceso de ajuste, simplemente apunte el chorro de agua hacia un lado para evitar mojarse.

1. Gire la perilla de sensibilidad para abrirla.

Perilla de sensibilidad



RESTABLECER/APAGAR

Ajuste la perilla de sensibilidad lo suficientemente alta para detectar al animal objetivo cuando esté dentro del radio de 10 metros (35 pies) del chorro de agua, pero no más allá de ese punto. No es beneficioso detectar animales u objetos en movimiento fuera del área que desea proteger.

2. Confirme el área de detección.

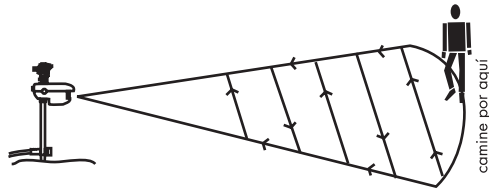

El ScareCrow® es más sensible al movimiento a través del campo de visión. El movimiento hacia o desde el sensor no siempre podrá activar la unidad.

Comience fuera de su área de cobertura deseada y trabaje hacia el interior. El rociador del ScareCrow® se activará en cuanto le detecte. Haga pequeños ajustes hasta que vea que el ScareCrow® sólo se activa cuando detecta movimiento dentro del área que desea proteger. Después de los 3 segundos de chorros de agua, permanezca inmóvil durante aproximadamente 8 segundos después de cada activación, mientras el ScareCrow® se restablece. Repita este proceso hasta que tenga una buena idea del área de cobertura del ScareCrow® en este ajuste.

3. Aumente o disminuya la sensibilidad del ScareCrow®.

Ajustes de sensibilidad sugeridos

Distancia a la que desea detectar al animal.

Tamaño del animal	10 pies/3 m	20 pies/6 m	30 pies/9 m
Pequeño	6-7	7-9	*
Mediano	3-4	5-6	7-9
Grande	2-3	4-5	6-9

* Algunos animales pequeños no se pueden ver a esta distancia.

Regulación de la cobertura de agua

Después de haber ajustado la sensibilidad del ScareCrow® y orientarlo de forma segura con su lente dirigido a la zona deseada, use esta sección para ayudarlo a regular el arco y la distancia del chorro de agua del ScareCrow®.

1. Posicione las lengüetas del vástago para regular la dirección en la que irá el rociador.

Posicione las lengüetas del vástago de manera que el clip de alambre se desplace entre estas lengüetas y esté de cara al área a rociar. Las lengüetas del vástago determinan el radio del arco del ScareCrow® de 0 a 300 grados.

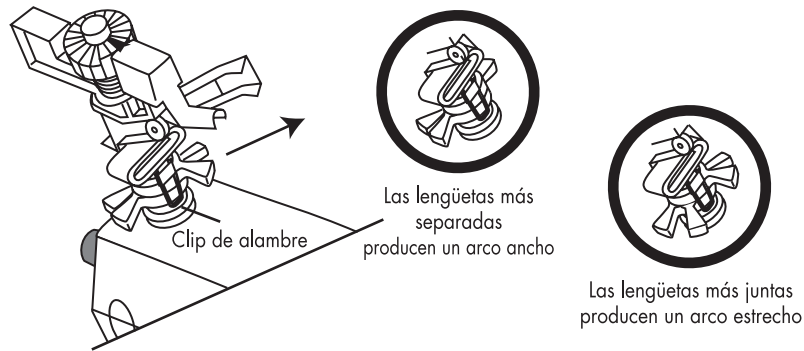

2. Ajuste la distancia del chorro de agua.

Suba o baje el disco del deflector de agua para controlar la distancia del chorro de agua.

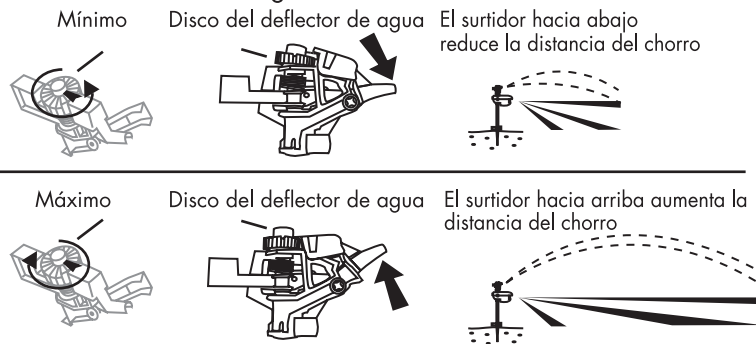

3. ABRA la llave del agua y haga la prueba por detrás.

El ScareCrow® debe estar activado. Ajuste el arco y la distancia que mejor le convenga.



Cómo funciona el Scarecrow®

El ScareCrow® protege cualquier área abierta del jardín o patio que recibe la atención no deseada de los animales. Su rociador dirige el agua con precisión hasta 10 m (35 pies), protegiendo un área de 90 metros². (1000 pies²). El ScareCrow® puede ver animales grandes más lejos de lo que puede animales pequeños.

El ScareCrow® utiliza un sensor infrarrojo pasivo para ver la diferencia de temperatura entre un animal y el fondo. Sin embargo, si el animal y el fondo tienen temperaturas similares, el ScareCrow® tendrá dificultades para detectar el movimiento.

Cuando un animal o persona se mueve en el campo de visión, el ScareCrow® nota el cambio y abre una válvula electrónica para liberar un chorro de agua de 3 segundos a través del rociador. El ScareCrow® luego

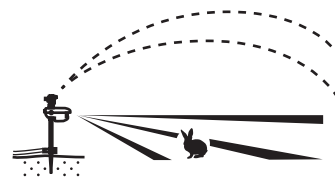

hace una pausa durante 8 segundos antes de reanudar la detección. Esta pausa crea un elemento de aleatoriedad e imprevisibilidad que evita que los animales se acostumbren al dispositivo.

Área de detección

El área de detección consta de varias decenas de callejuelas a través de las cuales debe cruzar el animal para poder ser detectado.

Rango de detección

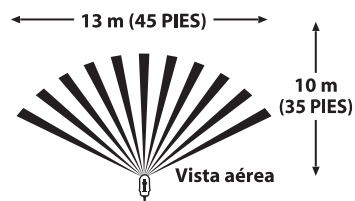
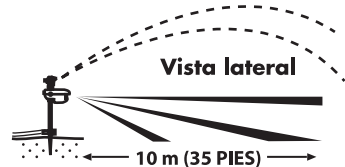

Los animales como conejos, gatos y ardillas pueden cruzar bajo los callejones del sensor. El sensor finalmente los verá. Los animales más grandes y las personas son más fáciles de ver.



La tabla de la página 14 muestra ajustes sugeridos para varios animales.

Resolución de problemas

Si se encuentra con un problema no cubierto aquí, o si estas sugerencias no resuelven el problema, en los EE. UU. por favor refiérase a la sección de Solución de problemas de nuestro sitio web en www.ortho.com o llámenos al 1-800-225-2883.

El ScareCrow® parece tener sensibilidad errática.

Esto podría ser debido al circuito autorregulable del ScareCrow®. Gire la perilla de la sensibilidad a la posición OFF (0) durante 2 segundos. Esto restablece la autorregulación del circuito. Si esto no funciona, asegúrese de que el lente del ScareCrow® está limpio frotándolo con un paño suave y húmedo.

El ScareCrow® no "ve" los animales.

Vuelva a orientar el ScareCrow®. Consulte la figura 2 en la página 6 de este manual. Si esto no funciona, asegúrese de que el lente del ScareCrow® está limpio frotándolo con un paño suave y húmedo.

El ScareCrow® solo 'escupe' agua o emite un sonido sibilante.

Esto indica que la batería está baja o la presión del agua es demasiado alta. Cambie la batería o añada un reductor de presión para el suministro de agua.

El ScareCrow® tiene una fuga agua a través de su rociador.

Hay suciedad alojada en sus conectores. Retire la cabeza del rociador y la estaca. Eche un chorro de agua a través de la válvula en la cabeza del sensor para desalojar la suciedad.



- A&B) Cabeza del rociador
- C&G) Cubierta del sensor*
- D) Solenoide/Válvula
- Kit de reparación de la válvula (Repara la parte inferior de la parte D)
- E) Varilla de sensibilidad*
- F) Perilla de sensibilidad*
- H) Estaca
- I) Tapa del caudal
- J) Acoplamiento de conexión rápida
- K) Tapa de la batería
- L&M) Lente del ScareCrow®*
- N) Placa del circuito*

* No es reemplazable

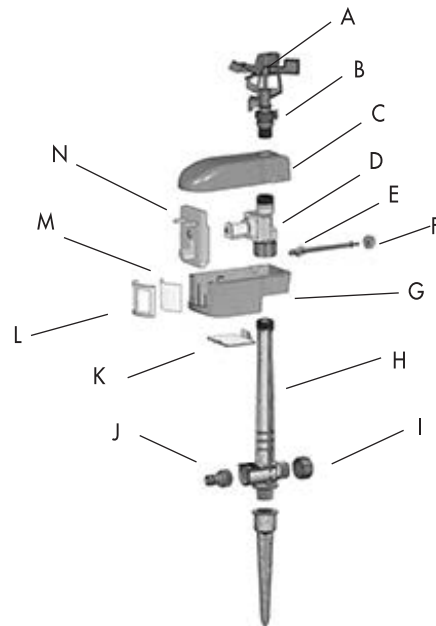

AVISO: Siempre que la ley aplicable lo permita, el comprador asume todos los riesgos del uso, almacenamiento y manejo de este producto no conforme a las instrucciones de la etiqueta.

GARANTÍA LIMITADA DE DOS AÑOS EN SCARECROW®

El Grupo Ortho ("nosotros", "nos" o "nuestro") garantiza al comprador original ("usted" o "su") de su producto ScareCrow® (el "Producto"), que el Producto está libre de defectos en materiales y fabricación durante el período de dos (2) años desde la fecha de compra (el "Período de Garantía"). Salvo lo dispuesto por esta garantía limitada, no damos ninguna otra garantía para el producto. Esta garantía limitada le otorga derechos legales específicos, y usted también puede tener otros derechos que varían de estado a estado/provincia a provincia. La garantía limitada también se puede encontrar en línea en www.ortho.com/www.scotts.ca y/o en la documentación que proporcionamos con el Producto. Hemos limitado la duración y los recursos de todas las garantías implícitas, incluyendo, sin limitación, las garantías de comerciabilidad y adecuación para un propósito particular, a la duración de esta garantía limitada expresa. Algunos estados/provincias no permiten limitaciones en la duración de una garantía implícita, por lo que la limitación anterior puede no aplicarse en su caso. Si el Producto se encuentra defectuoso en los materiales o fabricación dentro del período de garantía, nuestra responsabilidad por el producto defectuoso se limita a la devolución del precio de compra o un reemplazo del Producto, a nuestra exclusiva discreción. El período de garantía no se extiende si sustituimos el Producto. Esta garantía limitada no se extiende a ningún propietario posterior u otro cesionario del Producto. Podemos cambiar la disponibilidad de esta garantía limitada a nuestra discreción, pero los cambios no serán retroactivos. Esta garantía limitada no cubre los daños debidos a: (a) el transporte; (b) el almacenamiento; (c) el uso indebido; (d) si no se siguen las instrucciones del Producto o no se realiza un mantenimiento preventivo; (e) modificaciones; (f) las reparaciones no autorizadas; (g) el desgaste normal; o (h) causas externas como accidentes, abuso u otras acciones o eventos fuera de nuestro control. Si cree que su Producto está defectuoso en materiales o fabricación llame al 1-800-225-2883 (EE. UU.)/1-800-668-5669 (Canadá) para solicitar su reembolso o el reemplazo del Producto.

LIMITACIÓN DE RESPONSABILIDAD

Las soluciones descritas anteriormente son sus remedios únicos y exclusivos y toda nuestra responsabilidad por cualquier incumplimiento de esta garantía limitada. Nuestra responsabilidad no será en ningún caso superior a la cantidad real pagada por usted por el producto defectuoso, y en ningún caso seremos responsables de los daños o pérdidas consecuentes, incidentales, especiales o punitivas, ya sean directas o indirectas. Algunos estados/provincias no permiten la exclusión o limitación de daños incidentales o consecuentes, por lo que la limitación o exclusión anterior puede que no se aplique en su caso.

¿Preguntas o comentarios?

Llame a 1-800-225-2883 o visite nuestro sitio web en www.ortho.com

Vendido por: The Ortho Group
P.O. Box 190
Marysville, OH 43040

© 2016 The Ortho Group.
Derechos del mundo reservados.
Hecho en China

Sold By:
The Ortho Group
P.O. Box 190, Marysville, OH 43040

Questions or Comments?
¿Tiene preguntas o comentarios?
1-800-225-2883 or www.ortho.com

© 2016 The ORTHO Group.
World rights reserved./Derechos reservados en todo el mundo.
Made in China/Hecho en China