

# CHAPIN®



12 Gallon Battery-Operated Push Sprayer Assembly Instructions

DO NOT RETURN TO STORE. CALL  
**CHAPIN CUSTOMER SERVICE:**

**800-950-4458**

[www.chapinmfg.com](http://www.chapinmfg.com)

014009 R0517

## ⚠ WARNING ⚠

**WARNING: Improper use or failure to follow instructions can result in explosive failure causing serious eye or other injury.** For safe use of this product you must read and follow all instructions. Do not leave a pressurized sprayer in the hot sun. Heat can cause pressure build-up resulting in possible explosion. Do not store or leave solution in tank after use. Always wear goggles, gloves, long sleeve shirt, long pants and full foot protection when spraying. Do not attempt to modify this sprayer. Replace parts only with manufacturer's original parts. **Never spray flammable, caustic, acidic, chlorine, bleach or other corrosive solutions or heat, pressure, or gas producing chemicals. Always read and follow chemical manufacturer's instructions before use with this sprayer as some chemicals may be hazardous when used with this sprayer.**

**WARNING:** This product contains chemicals, including lead, known to the state of California to cause birth defects and other reproductive harm.  
***Wash hands after handling.***

## ⚠ CAUTION ⚠

- **PRE-USE CHECK:** Before each use check tightness of hose nut to be sure hose is securely attached to the shut-off assembly. Ensure that all nozzle and wand connections are tight.
- Do Not exceed a tank solution temperature of 120° F/ 49° C.  
NOTE: The tank and hose may have residual water in it due to quality testing performed on the sprayer.

## ⚠ WARNING ⚠

This sprayer is designed to operate with a Chapin 24V Lithium Ion battery ONLY. Any other batteries could cause serious harm or injury to the operator and serious damage to the sprayer.

**WARNING:** For safe operation, read this manual before using the charger.

The battery pack is not fully charged out of the carton. Before using the battery pack and charger, read the safety instructions below. Then follow charging procedures outlined.

**NOTE:** Remove battery and place in charger when not in use.

---

### IMPORTANT SAFETY INSTRUCTION FOR BATTERY PACKS READ ALL INSTRUCTIONS

- **Do not incinerate the battery pack even if it is severely damaged or is completely worn out.** The battery pack can explode in a fire. Toxic fumes and materials are created when battery packs are burned.
- **Do Not charge or use battery in explosive atmospheres, such as in the presence of flammable liquids, gases or dust.** Inserting or removing the battery from the charger may ignite the dust or fumes.
- **If battery contents come into contact with the skin, immediately wash area with mild soap and water.** If battery liquid gets into the eye, rinse water over the open eye for 15 minutes or until irritation ceases. If medical attention is needed, the battery electrolyte for Lithium-Ion batteries is composed of a mixture of liquid organic carbonates and lithium salts.
- **Contents of opened battery cells may cause respiratory irritation.** Provide fresh air. If symptoms persist, seek medical attention.  
**WARNING: Burn hazard.** Battery liquid may be flammable if exposed to spark or flame.
- Charge the battery packs only in **Chapin** chargers.
- **DO NOT splash or immerse in water or other liquids.** This may cause premature cell failure.
- **Do not store or use the tool and battery pack in locations where the temperature may reach or exceed 105°F (40°C) (such as outside sheds or metal buildings in summer).**

**WARNING:** Never attempt to open the battery pack for any reason. If battery pack case is cracked or damaged, do not insert into charger. Do not crush, drop or damage battery pack. Do not use a battery pack or charger that has received a sharp blow, been dropped, run over or damaged in any way (i.e., pierced with a nail, hit with a hammer, stepped on). Damaged battery packs should be returned to service center for recycling.

**WARNING: Fire hazard. Do not store or carry battery so that metal objects can contact exposed battery terminals.** For example, do not place battery in aprons, pockets, tool boxes, product kit boxes, drawers, etc., with loose nails, screws, keys, etc.

**Transporting batteries can possibly cause fires if the battery terminals inadvertently come in contact with conductive materials such as keys, coins, hand tools and the like.** The US Department of transportation Hazardous Material Regulations (HMR) actually prohibit transporting batteries in commerce or on airplanes (i.e., packed in suitcases and carry-on luggage) UNLESS they are properly protected from short circuits. So when transporting individual batteries, make sure that the battery terminals are protected and well insulated from materials that could contact them and cause a short circuit. **NOTE: Lithium-Ion batteries should not be put in checked baggage.**

#### STORAGE RECOMMENDATIONS

1. The best storage place is one that is cool and dry away from direct sunlight and excess heat or cold.
2. Long storage will not harm the battery pack or charger.

#### CHARGING PROCEDURE

**Chapin** chargers are designed to charge **Chapin** battery packs in 3.5-4 hours depending on the pack being charged.

1. Plug the charger into an appropriate outlet before inserting the battery pack.
2. Insert the battery pack into the charger as shown in **figure A**.
3. The red light on the charger is continuously on when the battery is charging.
4. The green light on the charger is continuously on when the battery is charged. The pack is fully charged and may be used at this time or left on the charger.
5. Blinking red and green lights on the charger indicates a defective battery and should properly be disposed of.

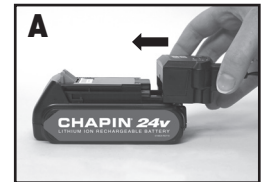

#### Battery Charge Indicator

When battery is disconnected from the charger, depress green button to see the charge level. To charge see "Charging Procedures" in this manual.

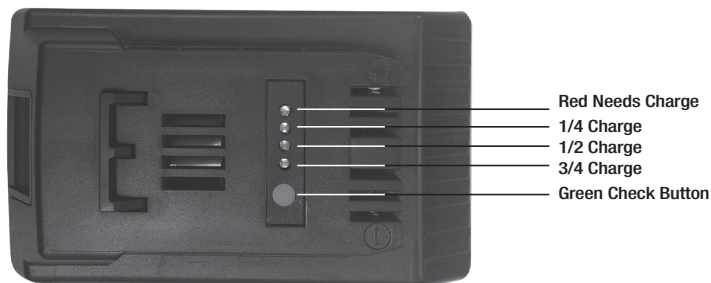

**Recharge discharged batteries as soon as possible after use or battery life may be greatly diminished. For longest battery life, do not discharge batteries fully. It is recommended that the batteries be recharged after each use.**

#### LEAVING THE BATTERY IN THE CHARGER

**The charger and battery pack can be left connected with the green LED glowing indefinitely. The charger will keep the battery pack fresh and fully charged.**

## IMPORTANT CHARGING NOTES

1. Longest life and best performance can be obtained if the battery pack is charged when the air temperature is between 65°F and 75°F (18°-24°C). DO NOT charge the battery pack in an air temperature below +40°F (+4.5°C), or above +105°F (+40.5°C). This is important and will prevent serious damage to the battery pack.
2. The charger and battery pack may become warm to touch while charging. This is a normal condition, and does not indicate a problem. To facilitate the cooling of the battery pack after use, avoid placing the charger or battery pack in a warm environment such as in a metal shed, or an uninsulated trailer.
3. If the battery pack does not charge properly:
  - a. Check current at receptacle by plugging in a lamp or other appliance.
  - b. Check to see if receptacle is connected to a light switch which turns power off when you turn out the lights.
  - c. Move charger and battery pack to a location where the surrounding air temperature is approximately 65°F and 75°F (18° - 24°C).
4. The battery pack should be recharged when it fails to produce sufficient power on jobs which were easily done previously. DO NOT CONTINUE to use under these conditions. Follow the charging procedure. You may also charge a partially used pack whenever you desire with no adverse affect on the battery pack.
5. Foreign materials of a conductive nature such as, but not limited to, steel wool, aluminum foil, or any buildup of metallic particles should be kept away from charger cavities. Always unplug the charger from the power supply when there is no battery pack in the cavity. Unplug charger before attempting to clean.
6. Do not freeze or immerse charger in water or any other liquid.

**WARNING: Shock hazard.** Do not allow any liquid to get inside charger. Never attempt to open the battery pack for any reason. If the plastic housing of the battery pack breaks or cracks, call 1-800-822-8837 for recycling information.

## INSTALLING AND REMOVING THE BATTERY PACK FROM THE SPRAYER

**WARNING:** Make sure switch is in the off position.

**TO INSTALL BATTERY PACK:** Insert battery pack into tool until an audible click is heard (**Figure B**). Make sure battery pack is fully seated and latched into position.

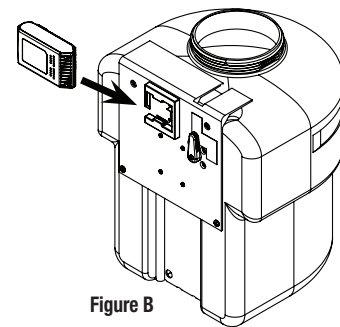

Figure B

**TO REMOVE THE BATTERY PACK:** Depress the battery release button as shown in **Figure C** and pull battery pack out of tool.



## IMPORTANT SAFETY INSTRUCTIONS FOR BATTERY CHARGERS

**SAVE THESE INSTRUCTIONS:** This manual contains important safety instructions for battery chargers.

- Before using charger, read all instructions and cautionary markings on charger, battery pack, and product using battery pack.

**WARNING: Shock hazard.** Do not allow any liquid to get inside charger.

**CAUTION: Burn hazard.** To reduce the risk of injury, charge only designated Chapin batteries. Other types of batteries may burst causing personal injury and damage.

**CAUTION:** Under certain conditions, with the charger plugged into the power supply, the charger can be shorted by foreign material. Foreign materials of a conductive nature such as, but not limited to, steel wool, aluminum foil, or any build up of metallic particles should be kept away from charger cavities. Always unplug the charger from the power supply when there is no battery pack in the cavity. Unplug charger before attempting to clean.









**WARNING: DO NOT attempt to charge the battery pack with any chargers other than the ones in this manual.** The charger and battery pack are specifically designed to work together.

- **These chargers are not intended for any uses other than charging designated Chapin rechargeable batteries.** Any other uses may result in risk of fire, electric shock or electrocution.
- **Do not expose charger to rain or snow.**
- **Pull by plug rather than cord when disconnecting charger.** This will reduce risk of damage to electric plug and cord.
- **Make sure that cord is located so that it will not be stepped on, tripped over, or otherwise subjected to damage or stress.**
- **Do not use an extension cord unless it is absolutely necessary.** Use of improper extension cord could result in risk of fire, electric shock, or electrocution.
- **An extension cord must have adequate wire size (AWG or American Wire Gauge) for safety.** The smaller the gauge number of the wire, the greater the capacity of the cable, that is 16 gauge has more capacity than 18 gauge. When using more than one extension to make up the total length, be sure each individual extension contains at least the minimum wire size.
- **Do not operate charger with damaged cord or plug** - have them replaced immediately.
- **Do not operate charger if it has received a sharp blow, been dropped, or otherwise damaged in any way.** Take it to an authorized service center.
- **Do not disassemble charger;** take it to an authorized service center when service or repair is required. Incorrect reassembly may result in a risk of electric shock electrocution or fire.
- **Disconnect the charger from the outlet before attempting any cleaning.** This will reduce the risk of electric shock. Removing the battery pack will not reduce the risk.
- **NEVER attempt to connect 2 chargers together.**
- **The charger is designed to operate on standard household electrical power (120Volts). Do not attempt to use it on any other voltage.**

## SAVE THESE INSTRUCTIONS

### Symbols

The label on your tool may include the following symbols.

V.....	volts	A.....	amperes
Hz.....	hertz	W.....	watts
min.....	minutes	~.....	alternating current
— — —.....	direct current	n <sub>0</sub> .....	no load speed
 .....	Class I Construction (grounded)	 .....	earthing terminal
 .....	Class II Construction (double insulated)	 .....	safety alert symbol
 .....	Read instruction manual before use	.../min or rpm.....	revolutions or reciprocation per minute
 .....	Use proper eye protection	 .....	Use proper respiratory protection
		 .....	Use proper hearing protection

# Contents:

## Sprayer Hardware (Actual size)

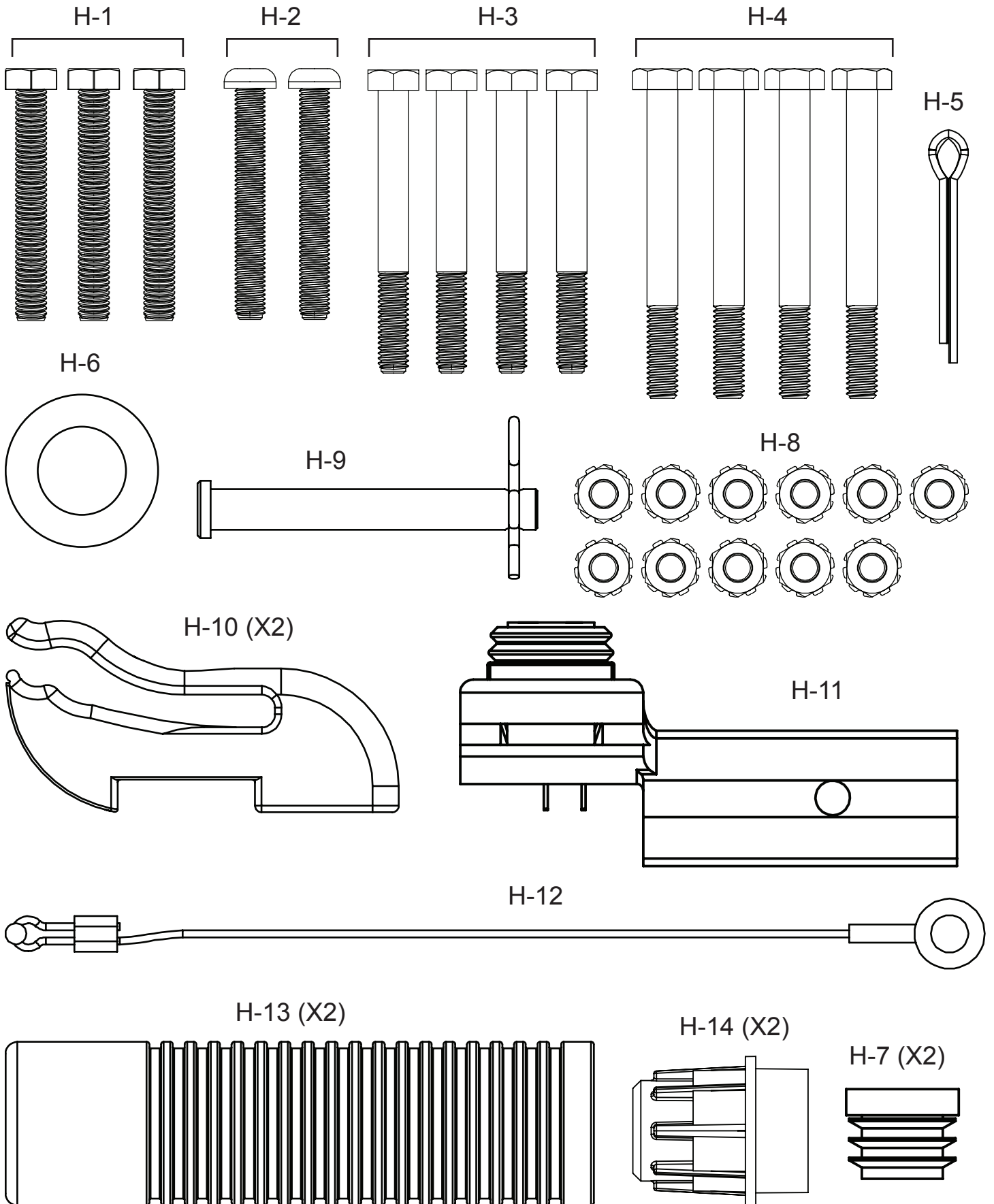

**TOOLS NEEDED:**

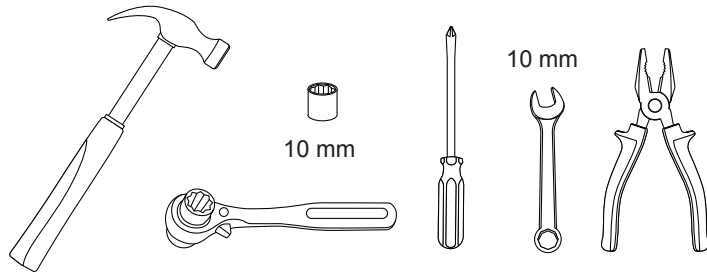

**Sprayer Components (Not Actual size)**

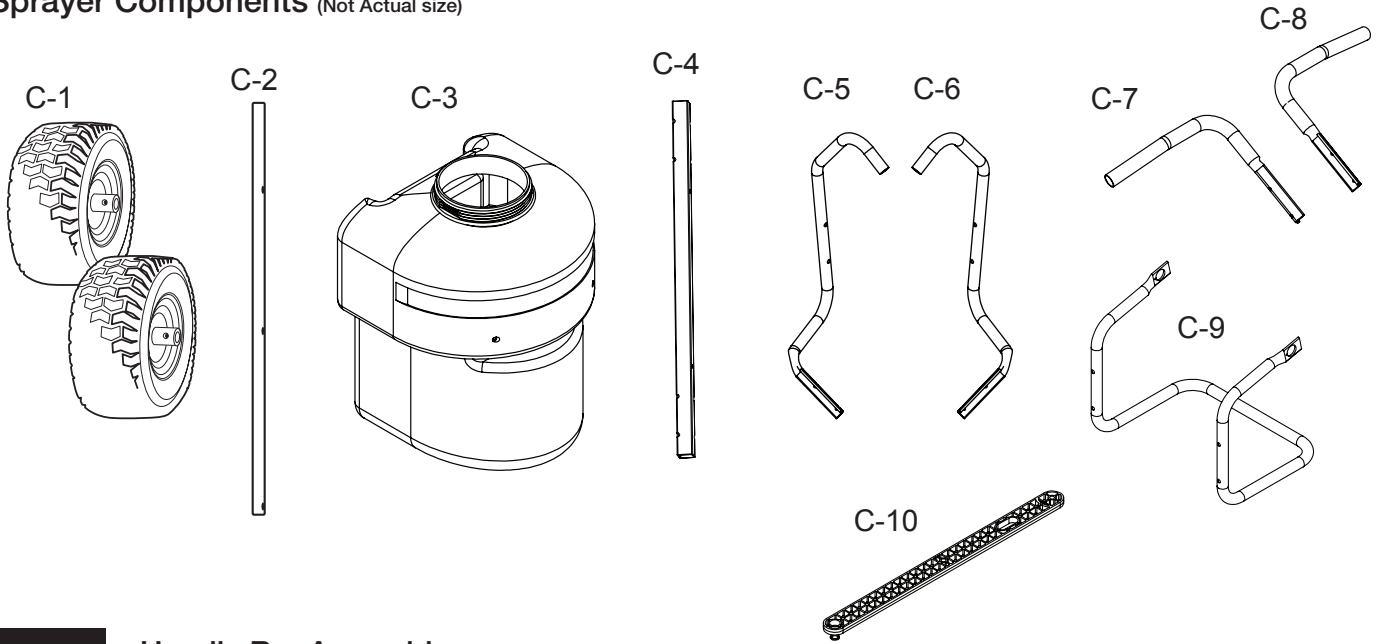

**1**

**Handle Bar Assembly**

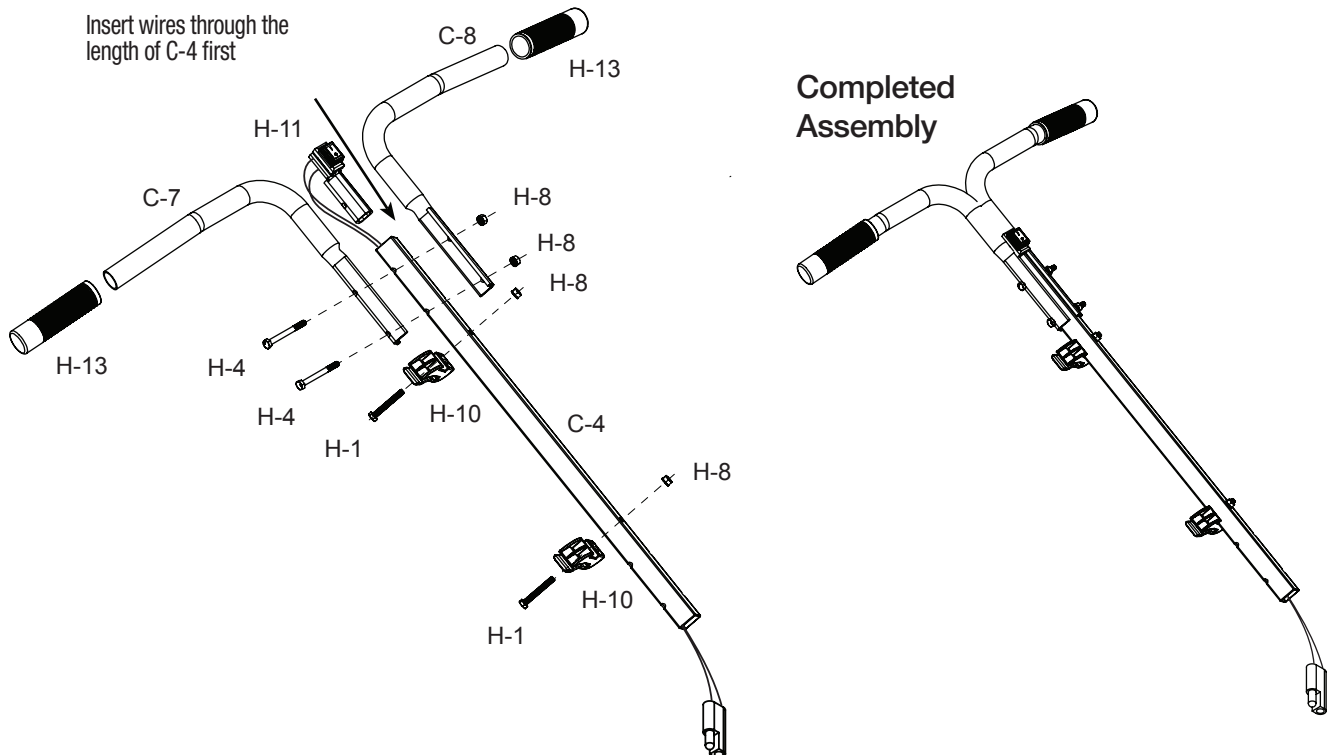

# 2

## Assemble Tank Frame to Hopper

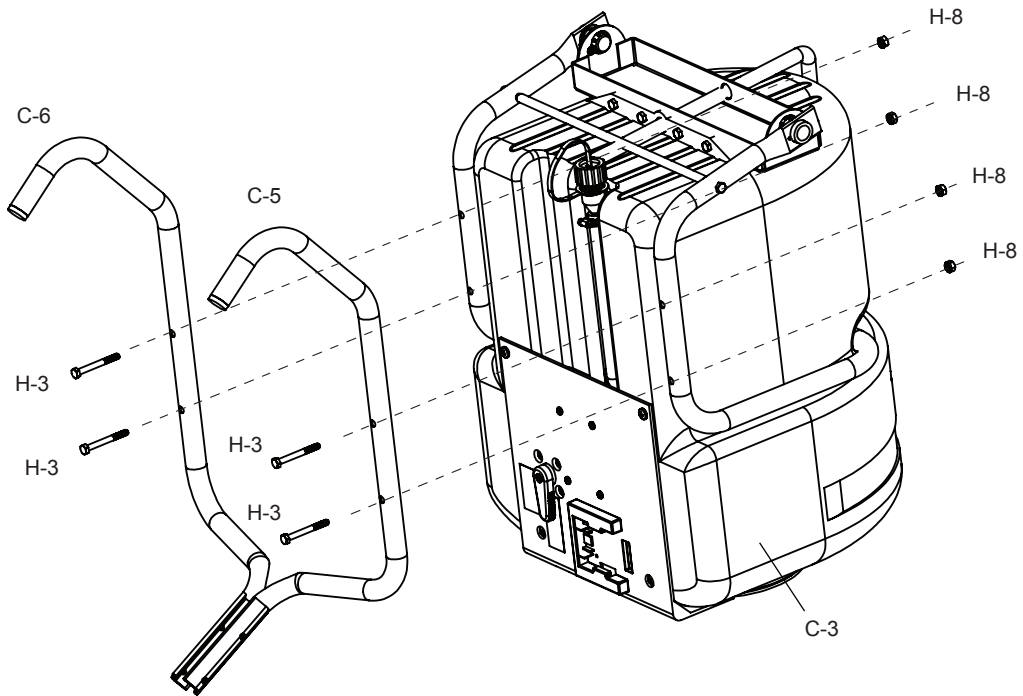

# 3

## Assemble Handle to Frame

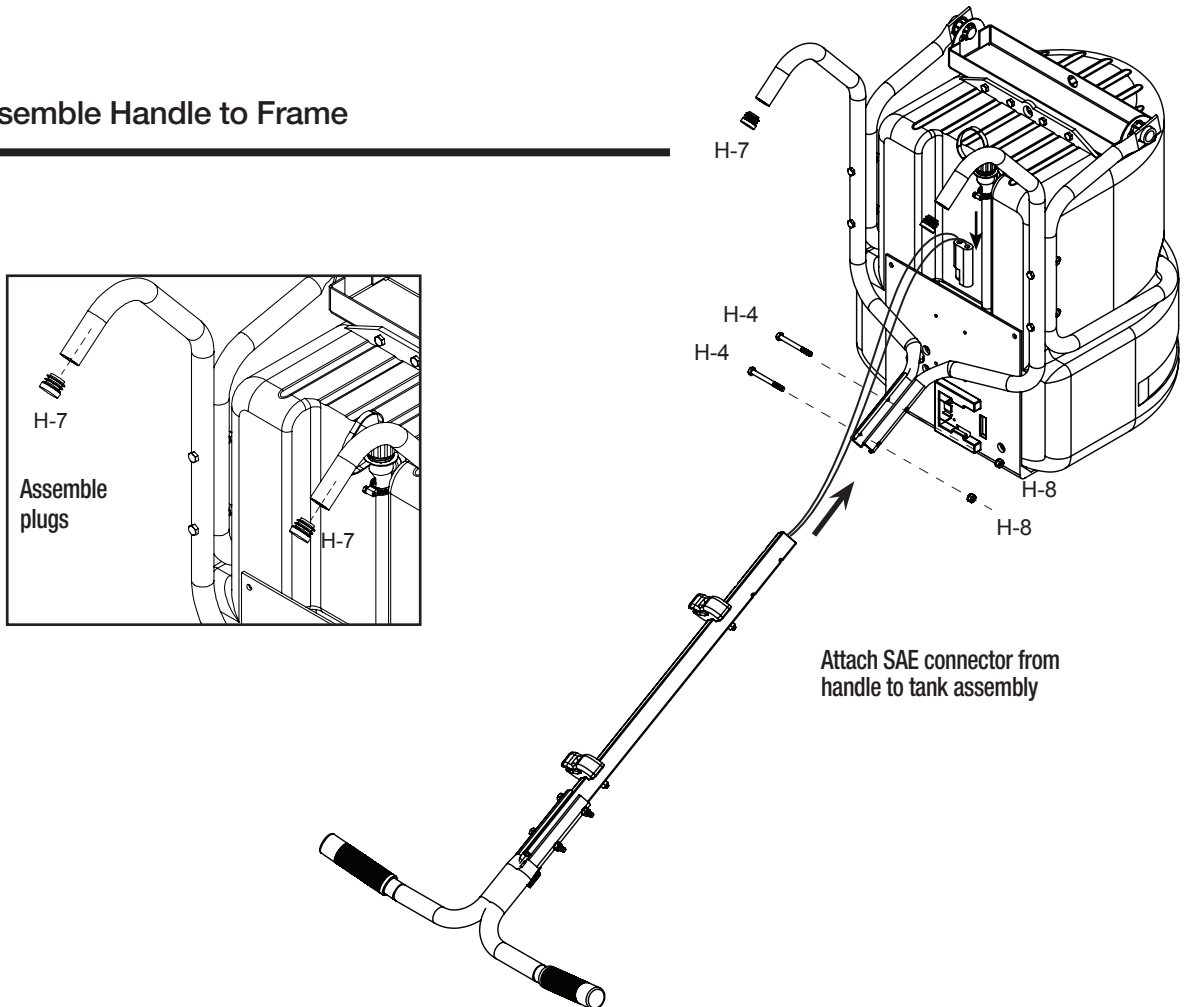



# 4

## Assemble wheels

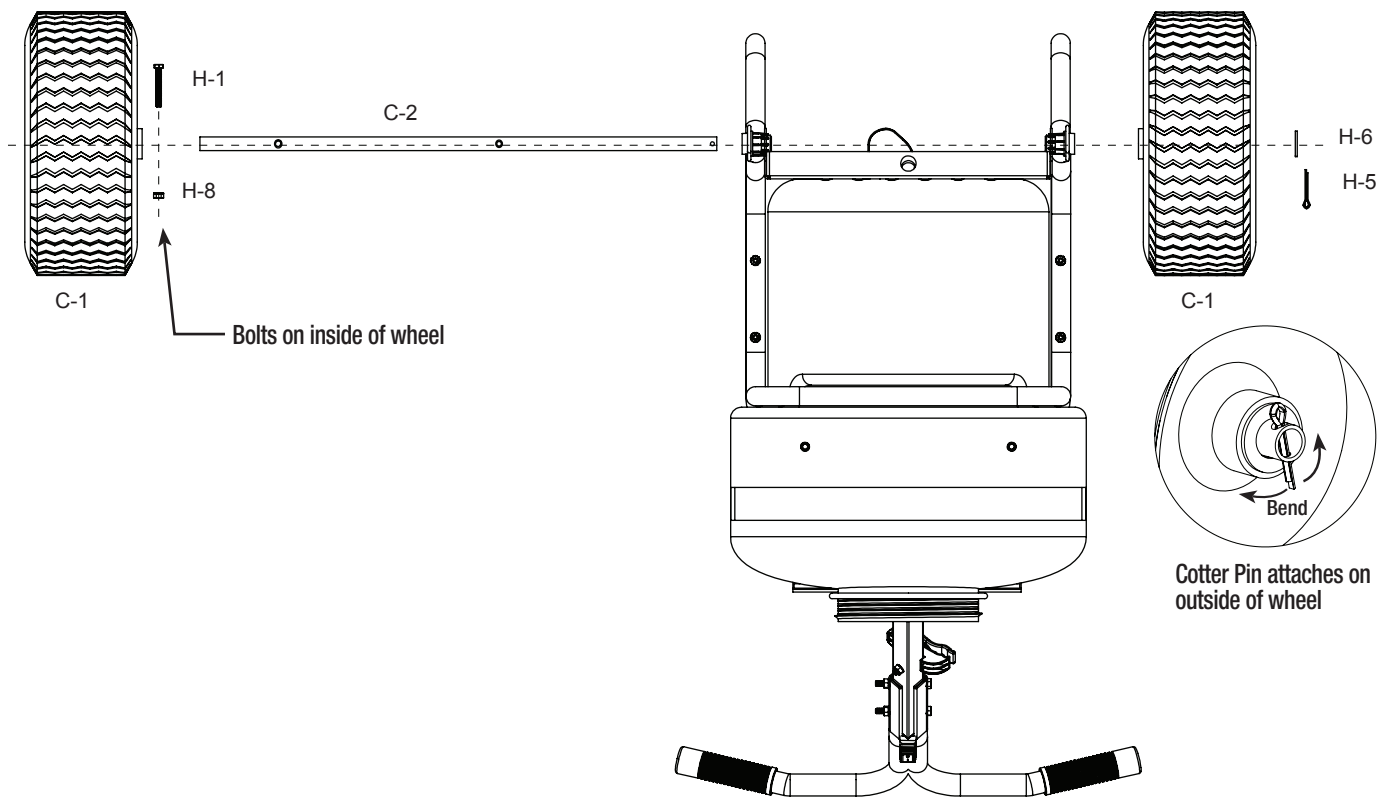

# 5

## Attach Boom (frame removed for clarity))

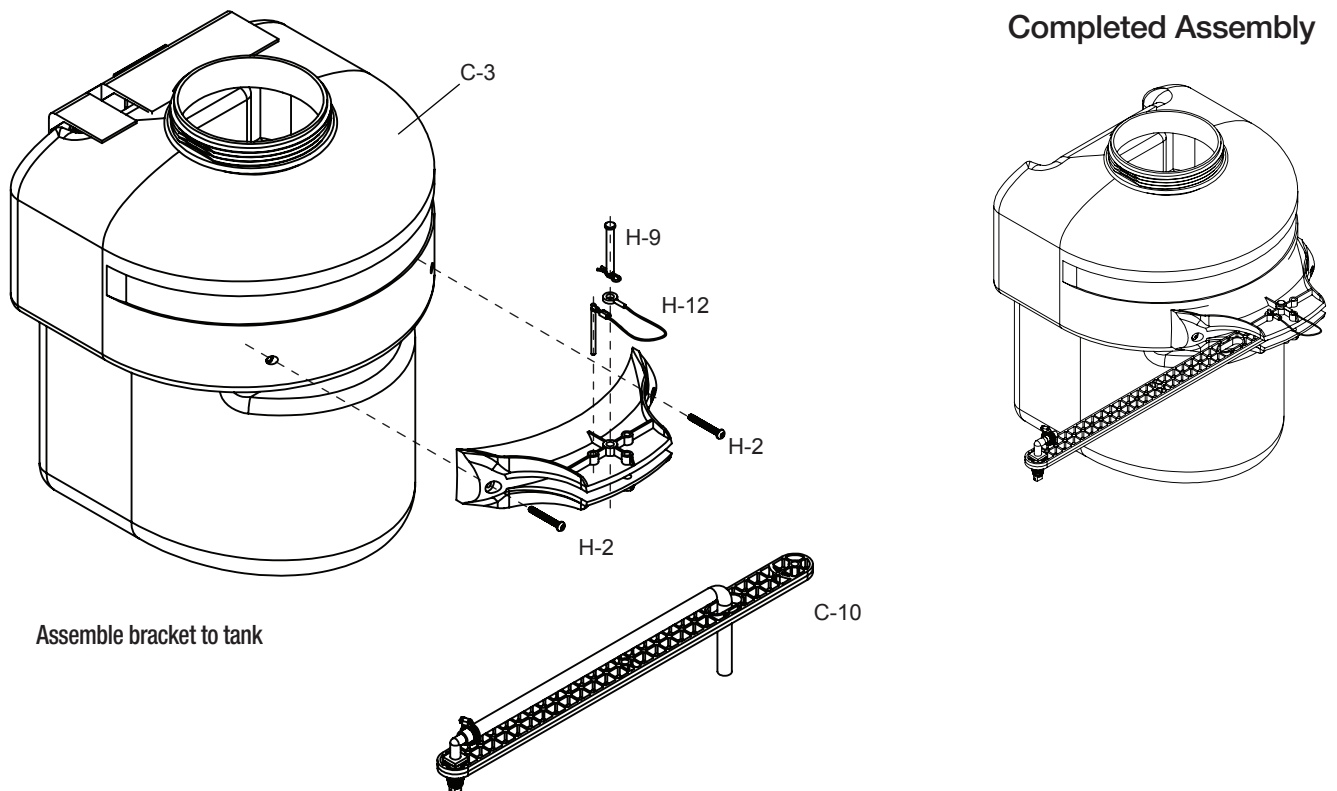

# 6

## Assemble Wand to Shut-off

Make sure the o-ring is installed on the end of the wand. Insert the wand into shut-off valve. Turn and tighten the retaining nut clock-wise onto the shut-off valve.

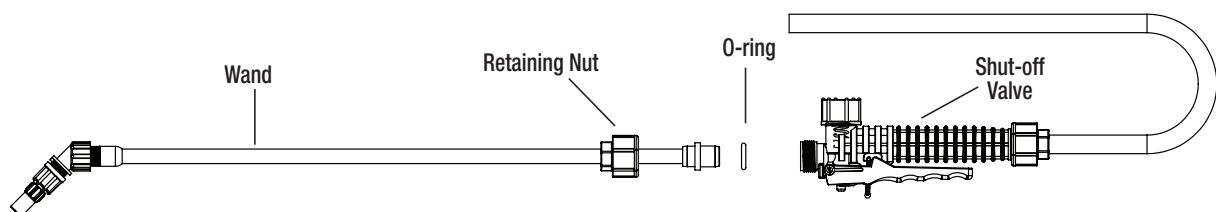

### FILLING THE SPRAYER

Make sure the filter basket is in place to keep debris from entering the tank.

Determine the amount of mixture needed for your application. Add the proper amount of water to the tank. Add the proper amount of chemical to the tank (check the chemical label for proper ratio of chemical). Stir mixture in tank with a clean utensil (like a paint stirrer). The tank will hold the 12-gallon (45.4L) capacity plus the chemical.

It is not necessary to completely fill the sprayer tank with each use. You can fill the tank with only the amount needed for each application.

Always follow the manufacturer's instructions included on their product label.

### OPERATING THE SPRAYER

- Plug in charged battery
- Turn switch to on position
- Spray liquid back into tank to prime pump
- Close shut-off. Pump should stop running.
- Replace cap & begin spraying.

When finished spraying turn switch to off position. Remove and re-charge battery.

Note: Unit is equipped with a battery protection circuit. If sprayer abruptly stops after spraying for an extended period of time, the battery may require charging.

### POWDER-BASED CHEMICALS

Powder-based chemicals (powder mixed with liquids to make the spraying agent) are usually abrasive and can cause wear. When you use a powder-based chemical in your sprayer, make sure it is thoroughly dissolved in the liquid solution. Thoroughly clean and flush the sprayer with water to extend the life of the sprayers parts.

### CLEANING

- Always empty the sprayer and clean the tank thoroughly after each use.

#### Other Cleaning Tips:

- Improper spray distribution usually means the nozzle is clogged, remove the nozzle and clean it.
- Soap can be added to the water to clean the tank.
- Do not use strong cleaning agents or abrasives.
- If you use a chemical agent to clean the tank follow the manufacturer's recommendations for the disposal of the waste water.
- Follow the chemical manufacturers instructions for clean up.

## STORING / MAINTAINING YOUR SPRAYER

The Battery Should be removed prior to storage.

- The sprayer should be stored out of direct sunlight in a cool dry space.
- Before freezing weather make sure to drain all liquid in the tank, pump, hose, shut-off valve, wand and nozzle, to avoid liquid expansion and cracking in the sprayer components (See “Cleaning” section). Lock the shut-off valve in the “open” position.
- When service is required call your nearest dealer and always insist on original manufactured replacement parts.
- Inspect the hose, wand, tank and shut-off valve for wear, damage or leaks on a regular basis and repair defects promptly.

## Recycling Spent Battery

In some areas, it is illegal to place spent lithium-ion batteries in the trash or municipal solid waste stream. You may also contact your local recycling center for information on where to drop off the spent battery, or call 1-800-8-BATTERY.

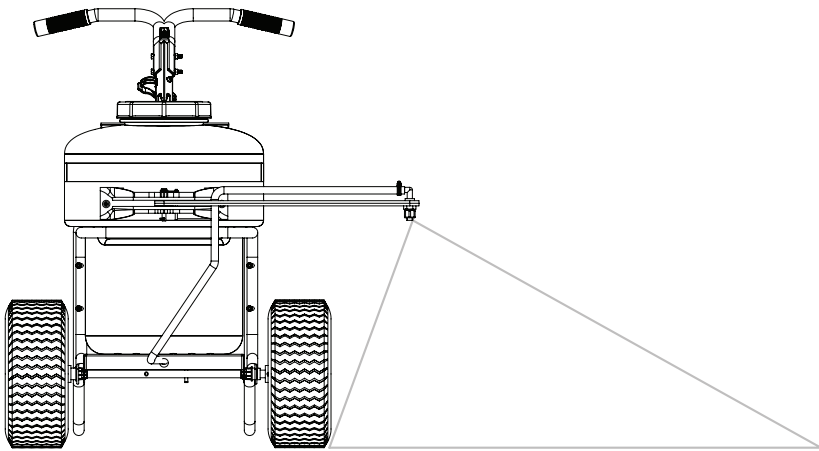

Boom left

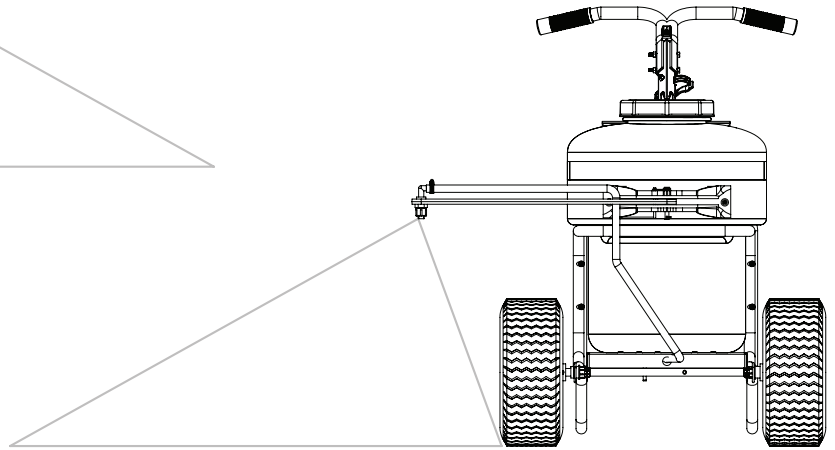

Boom Right

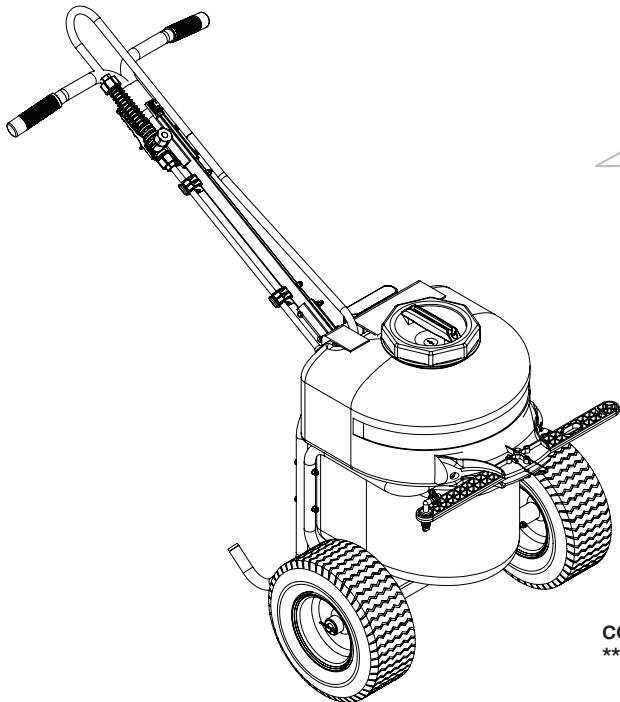

complete unit, boom stored  
\*\*\*NO HOSE SHOWN\*\*\*

# Replacement Parts

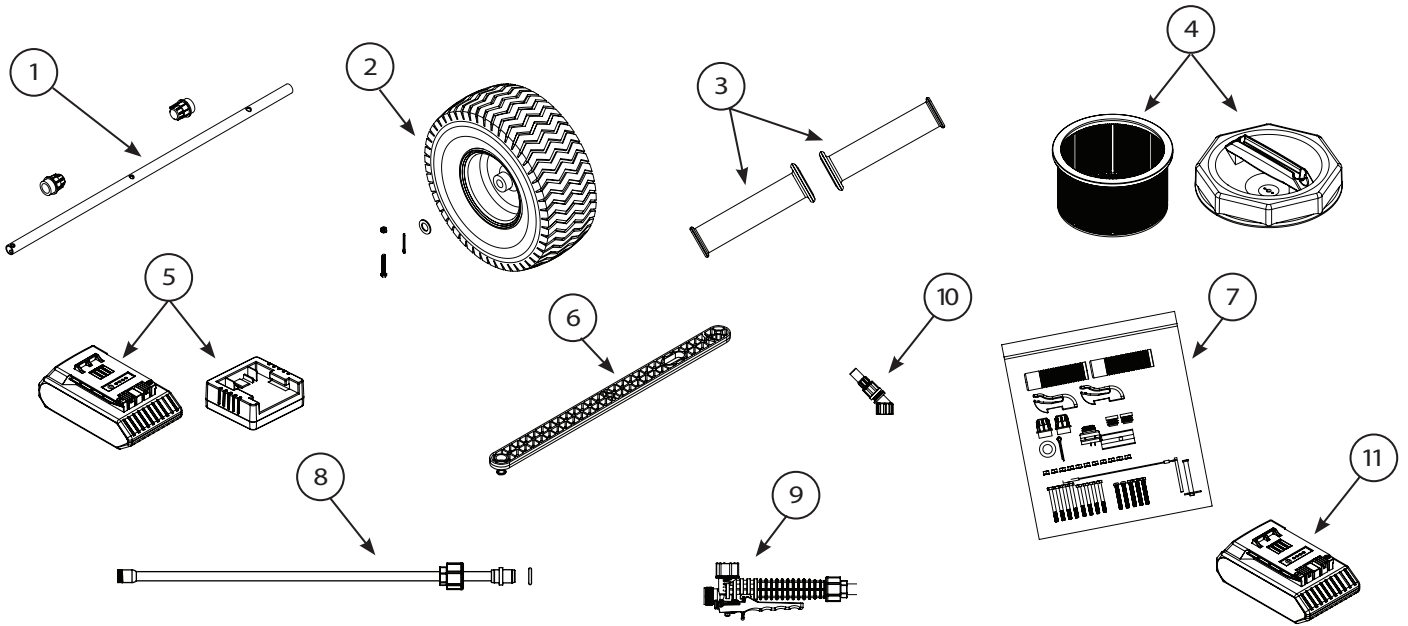

Ref.#	Qty	Part No.	Description
1	1	6-9009	Drive shaft w/2 bearings
2	1	6-9078	Wheel w/hardware
3	1	6-9062	Handle Grips
4	1	6-8146-1	Filter Basket and Cap
5	1	6-8238	Battery and Charger
6	1	6-9076	Boom Kit
7	1	6-9077	Hardware Bag
8	1	6-8219	Wand Assembly
9	1	6-8138	Shut-off Assembly
10	1	6-9075	Nozzle Kit
11	1	6-8239	24V Battery



**LIMITED PRODUCT WARRANTY** THIS LIMITED WARRANTY GIVES YOU, THE ORIGINAL PRODUCT PURCHASER, SPECIFIC LEGAL RIGHTS. YOU MAY ALSO HAVE OTHER RIGHTS, WHICH VARY FROM STATE TO STATE. THIS LIMITED WARRANTY IS EXTENDED TO THE ORIGINAL PRODUCT PURCHASER ONLY. IT COVERS ONLY THOSE DEFECTS IN THE MANUFACTURE OF THE PRODUCT THAT ARE DESCRIBED BELOW IN THE SECTION TITLED "WHAT DOES THIS WARRANTY COVER" AND THAT ARE REPORTED TO US PRIOR TO THE END OF THE WARRANTY PERIOD SPECIFIED BELOW. EXCEPT FOR THE EXPRESS WARRANTIES SET FORTH IN THIS DOCUMENT, WE MAKE NO OTHER WARRANTIES, EXPRESS OR IMPLIED, INCLUDING, WITHOUT LIMITATION, IMPLIED WARRANTIES OF MERCHANTABILITY AND FITNESS FOR A PARTICULAR USE OR PURPOSE. SOME STATES DO NOT ALLOW LIMITATIONS ON IMPLIED WARRANTIES, SO THE ABOVE LIMITATION MAY NOT APPLY TO YOU. OUR RESPONSIBILITY FOR DEFECTIVE GOODS IS LIMITED TO REPAIR, REPLACEMENT OR REFUND, AT OUR OPTION, AS DESCRIBED BELOW IN THE SECTION TITLED "WHAT ARE YOUR REMEDIES UNDER THIS WARRANTY." **WHO MAY USE THIS WARRANTY?** The Limited Warranty of the Product extends only to the consumer who originally purchased the product ("you"). It does not extend to any subsequent owner

or other transferee of the Product. This Limited Warranty is extended to the original purchaser only and does not apply to rental users. **WHAT DOES THIS WARRANTY COVER?** This limited warranty covers defects in materials and workmanship of the Product for the specific Warranty Periods specified below. **WHAT DOES THIS WARRANTY NOT COVER?** This limited warranty does not cover any damage due to: (a) transportation; (b) storage; (c) improper use; (d) failure to follow the product instructions or to perform any recommended preventive maintenance; (e) modifications; (f) unauthorized repair; (g) normal wear and tear; (h) Product degradation or failure due to the corrosive effects of fertilizers, ice melt products or the use of powdered or other materials; or (i) external causes such as accidents, abuse, misuse, alteration or other actions or events beyond our reasonable control. **WHAT IS THE PERIOD OF COVERAGE?** This limited warranty lasts for the following time periods, in each case commencing on the date of your purchase (the "Warranty Period"): Hopper and Metal Gears: Five (5) years from the date of purchase; All other components: One (1) year from the date of purchase. The Warranty Period is not extended if we repair or replace the Product. We may change the availability of this limited warranty at our discretion, but any changes will not be retroactive. **WHAT ARE YOUR REMEDIES UNDER THIS WARRANTY?** With respect to defect in the Product arising and which we are notified of during the Warranty Period, we will, in our sole discretion, either: (a) repair or replace the Product (or the defective part) free of charge; or (b) refund the purchase price of such Product. Please note that this Warranty does not cover labor charges or shipping and handling expenses to return a defective or repaired or replacement product. **DO NOT RETURN ANY PRODUCT WITHOUT FIRST RECEIVING WRITTEN AUTHORIZATION FROM US. HOW DO YOU OBTAIN WARRANTY SERVICE?** To obtain warranty service, you must, during the warrant period, either call us at **1-800-950-4458** or email our Customer Service Department at [www.chapinmfg.com](http://www.chapinmfg.com) in each case with a description of the defect. You must also provide us with a sales receipt or comparable proof of purchase showing the original date of purchase by you. **LIMITATION OF LIABILITY** THE REMEDIES DESCRIBED ABOVE ARE YOUR SOLE AND EXCLUSIVE REMEDIES AND OUR ENTIRE LIABILITY FOR ANY BREACH OF THIS LIMITED WARRANTY. OUR LIABILITY SHALL UNDER NO CIRCUMSTANCES EXCEED THE ACTUAL AMOUNT PAID BY YOU FOR THE DEFECTIVE PRODUCT, NOR SHALL WE UNDER ANY CIRCUMSTANCES BE LIABLE FOR ANY CONSEQUENTIAL, INCIDENTAL, SPECIAL OR PUNITIVE DAMAGES OR LOSSES, OR LOST PROFITS, WHETHER DIRECT OR INDIRECT AND WHETHER OR NOT WE WERE INFORMED OF THE POSSIBILITY OF SUCH. SOME STATES DO NOT ALLOW THE EXCLUSION OR LIMITATION OF INCIDENTAL OR CONSEQUENTIAL DAMAGES, SO THE ABOVE LIMITATION OR EXCLUSION MAY NOT APPLY TO YOU. **PLEASE FOLLOW ALL RECOMMENDED CARE AND MAINTENCE INSTRUCTIONS INCLUDED WITH THE PRODUCT.**

# CHAPIN®



Modelo  
97900

Instrucciones de montaje del Pulverizador de 12 galones operado con baterías

NO DEVUELVA A LA TIENDA.  
LLAME A SERVICIO A CLIENTES DE CHAPIN:

**800-950-4458**

[www.chapinmfg.com](http://www.chapinmfg.com)

014009 R0517

## ⚠ ADVERTENCIA ⚠

**ADVERTENCIA:** El uso inapropiado o no seguir las instrucciones puede dar lugar a una falla explosiva y causar serias lesiones oculares o de otro tipo. Para el uso seguro de este producto, debe leer y seguir todas las instrucciones. No deje el pulverizador presurizado expuesto al sol. El calor puede provocar una acumulación de presión que cause una posible explosión. No almacene o deje la solución en el tanque después de usar. Cuando utilice el pulverizador use siempre anteojos protectores, guantes, camisa de manga larga, pantalones largos y protección completa en los pies. No intente modificar este pulverizador. Reemplace las piezas sólo con piezas originales del fabricante. **Nunca pulverice soluciones inflamables, cáusticas, ácidas, de cloro, de lejía u otras soluciones corrosivas ni químicos que produzcan calor, presión o gas. Siempre lea y siga las instrucciones del fabricante del producto químico antes de usarlo con este pulverizador, ya que algunos productos químicos pueden ser peligrosos cuando se usan con este pulverizador.**

**ADVERTENCIA:** Este producto contiene agentes químicos como plomo, que en el Estado de California es conocido por provocar defectos congénitos y otros daños reproductivos. **Lávese las manos después de usarlo.**

## ⚠ PRECAUCIÓN ⚠

• **REVISIÓN PREVIA AL USO:** antes de cada uso, revise que la tuerca de la manguera esté bien apretada para asegurar que la misma se encuentre sujeta en forma segura al montaje de la unidad de cierre. Asegúrese de que todas las conexiones de la boquilla y la varilla estén bien apretadas.

• No exceda la temperatura de la solución del tanque de 120° F/ 49° C.

NOTA: El tanque y la manguera pueden tener agua residual en su interior, debido a las pruebas de calidad realizadas en el pulverizador.

## ⚠ ADVERTENCIA ⚠

Este pulverizador está diseñado para funcionar con una batería de iones de litio de 24 voltios Chapin SOLAMENTE. Cualquier otra batería podría causar daños o lesiones al operador y daños graves al pulverizador.

**ADVERTENCIA:** Para un funcionamiento seguro, lea este manual antes de utilizar el cargador.

La batería no está completamente cargada cuando la extrae de la caja de cartón. Antes de utilizar la batería y el cargador, lea las instrucciones de seguridad a continuación. Luego, siga los procedimientos de carga detallados.

**NOTA:** Retire la batería y conecte el cargador cuando no se esté usando.

---

## INSTRUCCIONES DE SEGURIDAD IMPORTANTES PARA LAS BATERÍAS

### LEA TODAS LAS INSTRUCCIONES

- **No incinere la batería, aunque esté gravemente dañada o completamente desgastada.** La batería puede explotar si se la expone al fuego. Se generan vapores y materiales tóxicos cuando se queman baterías.
- **No cargue ni use la batería en atmósferas explosivas, como por ejemplo en presencia de líquidos, gases o polvo inflamables.** La inserción o extracción de la batería del cargador puede encender polvo o vapores combustibles.
- **Si el contenido de la batería entra en contacto con la piel, lave inmediatamente la zona con jabón suave y agua.** Si el líquido de la batería entra en los ojos, enjuague con agua manteniendo los ojos abiertos durante 15 minutos o hasta que cese la irritación. Si es necesaria la atención médica, el electrolito de la batería de iones de litio se compone de una mezcla de carbonatos orgánicos líquidos y sales de litio.
- **El contenido de las celdas de la batería abierta puede causar irritación respiratoria.** Suministre aire fresco. Si los síntomas persisten, busque asistencia médica.

**ADVERTENCIA: Peligro de quemaduras.** El líquido de la batería puede encenderse si se expone a chispas o llamas.

- Cargue las baterías solamente en cargadores **Chapin**.
- **NO salpique ni sumerja en agua o en otros líquidos.** Esto puede causar un fallo prematuro de las celdas.
- **No almacene ni utilice la herramienta y la batería en lugares donde la temperatura pueda alcanzar o exceder los 105 °F (40 °C) (tales como cobertizos o edificaciones de metal al aire libre en verano).**

**ADVERTENCIA:** Nunca intente abrir la batería por ningún motivo. Si el estuche de la batería está agrietado o dañado, no la utilice; tampoco use una batería o cargador que hayan recibido un golpe fuerte, se hayan caído, se les haya pasado por encima con un equipo o vehículo o se hayan dañado de alguna manera (por ejemplo, perforado con un clavo, golpeado con un martillo, pisado). Las baterías dañadas deben devolverse al centro de servicio para su reciclaje.

**ADVERTENCIA: Peligro de incendio. No almacene ni transporte la batería de una forma en la cual los objetos metálicos puedan ponerse en contacto con los terminales expuestos de la batería.** Por ejemplo, no coloque la batería en delantales, bolsillos, cajas de herramientas, cajas de juegos de productos, cajones, etc., junto con clavos, tornillos, llaves sueltas, etc.

**Es posible que el transporte de las baterías pueda provocar incendios si los terminales de éstas entran en contacto accidentalmente con materiales conductores tales como llaves, monedas, herramientas de mano y similares.** Las Normas de Materiales Peligrosos (HMR, Hazardous Material Regulations) del Departamento de Transporte de los Estados Unidos, en realidad, prohíben el transporte de baterías comercialmente o en aviones (es decir, empacadas en maletas y equipaje de mano) A MENOS que estén debidamente protegidas contra cortocircuitos. Por eso, cuando transporte baterías individuales, asegúrese de que los terminales están protegidos y aislados de manera adecuada de materiales que pudieran hacer contacto con ellos y causar un cortocircuito.

**NOTA: Las baterías de iones de litio no se deben colocar en el equipaje que se envía a bodega.**

### RECOMENDACIONES DE ALMACENAMIENTO

1. El mejor lugar de almacenamiento es aquel que sea fresco y seco, lejos de la luz solar directa y el exceso de calor o frío.
2. El almacenamiento prolongado no dañará la batería o el cargador.

### PROCEDIMIENTO DE CARGA

Los cargadores Chapin están diseñados para cargar baterías Chapin en 3,5 a 4 horas, en función de la batería que se está cargando.

1. Conecte el cargador a un tomacorriente adecuado antes de insertar la batería.
2. Inserte la batería en el cargador como se muestra en la **figura A**.
3. La luz roja está encendida de forma continua cuando se está cargando la batería.
4. La luz verde está encendida de forma continua cuando la batería está cargada. La batería está completamente cargada y puede utilizarse en este momento o dejarse en el cargador.
5. Cuando las luces roja o verde titilan indican que debe desecharse una batería defectuosa.

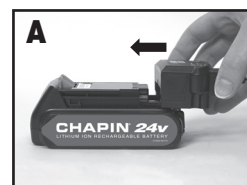

### Indicador de carga de la batería

Cuando la batería esté desconectada del cargador, presione el botón verde para ver el nivel de carga. Para cargar la batería, consulte la sección «Procedimientos de carga» en este manual.

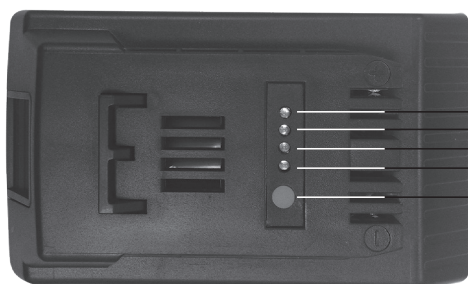

- Rojo, necesita carga
- 1/4 carga
- 1/2 carga
- 3/4 carga
- Botón verde de verificación

**Recargue las baterías descargadas tan pronto como sea posible después de su uso o la vida útil de la batería pueden verse muy disminuida. Para una mayor vida útil de la batería, no descargue las baterías por completo. Se recomienda la recarga de las baterías después de cada uso.**

### SI DEJA LA BATERÍA EN EL CARGADOR

El cargador y la batería pueden dejarse conectados con el LED verde encendido indefinidamente. El cargador mantendrá la batería fresca y completamente cargada.

## NOTAS IMPORTANTES SOBRE LA CARGA

1. Se puede obtener una vida útil más prolongada y un mejor rendimiento si la batería se carga cuando la temperatura del aire es de entre 65 °F y 75 °F (18 °C a 24 °C). NO cargue la batería a una temperatura del aire por debajo de +40 °F (+4,5 °C) o superior a +105 °F (+40,5 °C). Esto es importante y evitará daños graves a la batería.
2. El cargador y la batería pueden estar calientes al tacto durante la carga. Esta es una condición normal y no indica un problema. Para facilitar el enfriamiento de la batería después del uso, evite colocar el cargador o la batería en un ambiente cálido, como en un cobertizo metálico o un remolque sin aislamiento térmico.
3. Si la batería no se carga correctamente:
  - a. Revise la corriente en el receptáculo enchufando una lámpara u otro aparato.
  - b. Compruebe si el receptáculo está conectado a un interruptor de luz que corta la alimentación cuando usted apaga las luces.
  - c. Traslade el cargador y la batería a un lugar donde la temperatura ambiente circundante sea de aproximadamente 65 °F y 75 °F (18 °C a 24 °C).
4. La batería debe recargarse cuando no produce la alimentación suficiente para tareas que previamente realizaba con facilidad. NO CONTINÚE utilizándola en estas condiciones. Siga el procedimiento de carga. También puede cargar una batería usada parcialmente cuando lo desee, sin ningún efecto negativo sobre la misma.
5. Los materiales ajenos de naturaleza conductora, como, entre otros, la lana de acero, el papel de aluminio o cualquier acumulación de partículas metálicas, deben conservarse alejados de las cavidades del cargador. Siempre desenchufe el cargador de la fuente de alimentación cuando no haya batería en la cavidad. Desenchufe el cargador antes de intentar limpiarlo.
6. No congele ni sumerja el cargador en agua ni en ningún otro líquido.

**ADVERTENCIA: Riesgo de descarga eléctrica.** No permita que ningún líquido ingrese en el cargador. Nunca intente abrir la batería por ningún motivo. Si la carcasa de plástico de la batería se rompe o quiebra, llame al 1-800-822-8837 para recibir información sobre reciclaje.

## INSTALACIÓN Y EXTRACCIÓN DE LA BATERÍA DEL PULVERIZADOR

**ADVERTENCIA:** Asegúrese de que el interruptor esté en la posición de apagado (off).

**PARA INSTALAR LA BATERÍA:** Inserte la batería en la herramienta hasta que se escuche un clic audible (**Figura B**). Asegúrese de que la batería esté completamente asentada y trabada en su posición.

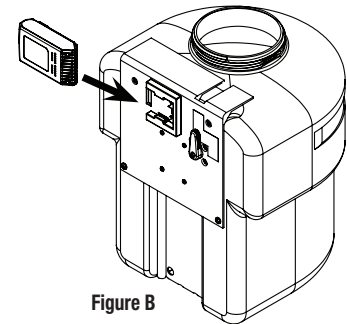

**PARA RETIRAR LA BATERÍA:** Presione el botón de liberación de la batería como se muestra en la Figura C y tire de la batería para extraerla de la herramienta.



## INSTRUCCIONES IMPORTANTES DE SEGURIDAD PARA LOS CARGADORES DE BATERÍAS

**GUARDE ESTAS INSTRUCCIONES:** Este manual contiene instrucciones importantes de seguridad para cargadores de baterías.

- Antes de usar el cargador, lea todas las instrucciones y advertencias sobre el cargador, la batería y el producto que utiliza dicha batería.

**ADVERTENCIA: Riesgo de descarga eléctrica.** No permita que ningún líquido ingrese en el cargador.

**PRECAUCIÓN: Peligro de quemaduras.** Para reducir el riesgo de lesiones, cargue solamente baterías **Chapin** específicas. Otros tipos de baterías pueden estallar y causar lesiones personales y daños.

**PRECAUCIÓN:** En determinadas condiciones, con el cargador enchufado al suministro de energía, este puede experimentar un cortocircuito por material extraño. Los materiales ajenos de naturaleza conductora, como, entre otros, la lana de acero, el papel de aluminio o cualquier acumulación de partículas metálicas, deben conservarse alejados de las cavidades del cargador. Siempre desenchufe el cargador de la fuente de alimentación cuando no haya batería en la cavidad. Desenchufe el cargador antes de intentar limpiarlo.



**ADVERTENCIA: NO intente cargar la batería con otros cargadores que no sean los que se detallan en este manual.** El cargador y la batería están específicamente diseñados para trabajar juntos.

- **Estos cargadores no están diseñados para usos distintos a la carga de baterías recargables Chapin específicas.** Cualquier otro uso puede generar riesgo de incendio, descarga eléctrica o electrocución.
- **No exponga el cargador a la lluvia o a la nieve.**
- **Tire del enchufe y no del cable al desconectar el cargador.** Esto reducirá el riesgo de dañar el enchufe y el cable.
- **Asegúrese de que el cable eléctrico esté ubicado de manera que no lo pise o tropiece con él, o lo someta de otra manera a daños o tensión.**
- **No utilice un cable de prolongación a menos que sea absolutamente necesario.** El uso de un cable de prolongación incorrecto puede provocar riesgo de incendio, descarga eléctrica o electrocución.
- **Un cable de prolongación debe tener un tamaño de alambre adecuado (AWG o American Wire Gauge) para su seguridad.** Cuanto menor sea el número de calibre del alambre, mayor será la capacidad del cable, es decir que un calibre 16 tiene mayor capacidad que el calibre 18. Cuando se utiliza más de una prolongación para lograr la longitud total, asegúrese de que cada prolongación individual contenga al menos el calibre mínimo de alambre.
- **No utilice el cargador con un cable o enchufe dañados.** Hágalos reparar de inmediato.
- **No utilice el cargador si ha recibido un golpe fuerte, se ha caído o dañado de cualquier otra forma.** Llévelo a un centro de servicio técnico autorizado.
- **No desmonte el cargador,** llévelo a un centro de servicio técnico autorizado cuando sea necesario su mantenimiento o reparación. Un montaje incorrecto puede dar lugar a un riesgo de electrocución por descarga eléctrica o incendio.
- **Desconecte el cargador del tomacorriente antes intentar realizar cualquier tarea de limpieza.** Esto reducirá el riesgo de descarga eléctrica. La extracción de la batería no reducirá el riesgo.
- **NUNCA intente conectar 2 cargadores juntos.**
- **El cargador está diseñado para funcionar con corriente eléctrica doméstica estándar (120 voltios). No intente utilizarlo con otro voltaje.**

## GUARDE ESTAS INSTRUCCIONES

### Símbolos

La etiqueta sobre su herramienta puede incluir los siguientes símbolos.

V.....	voltios	A.....	amperios
Hz.....	hercios	W.....	vatios
min.....	minutos	~.....	corriente alterna
====	corriente continua	n <sub>o</sub> .....	velocidad sin carga
ⓘ.....	Construcción de Clase I (puesto a tierra)	⊖.....	terminal de puesta a tierra
□.....	Construcción de Clase II (aislamiento doble)	⚠.....	símbolo de alerta de seguridad
👤.....	Lea el manual de instrucciones antes de su uso	...../min o rpm	.....revoluciones o reciprocidad por minuto
🕶.....	Utilice la protección ocular adecuada	.....	Use la protección respiratoria adecuada
		.....	Utilice la protección auditiva adecuada

# Contenido:

## Accesorios del pulverizador (tamaño real)

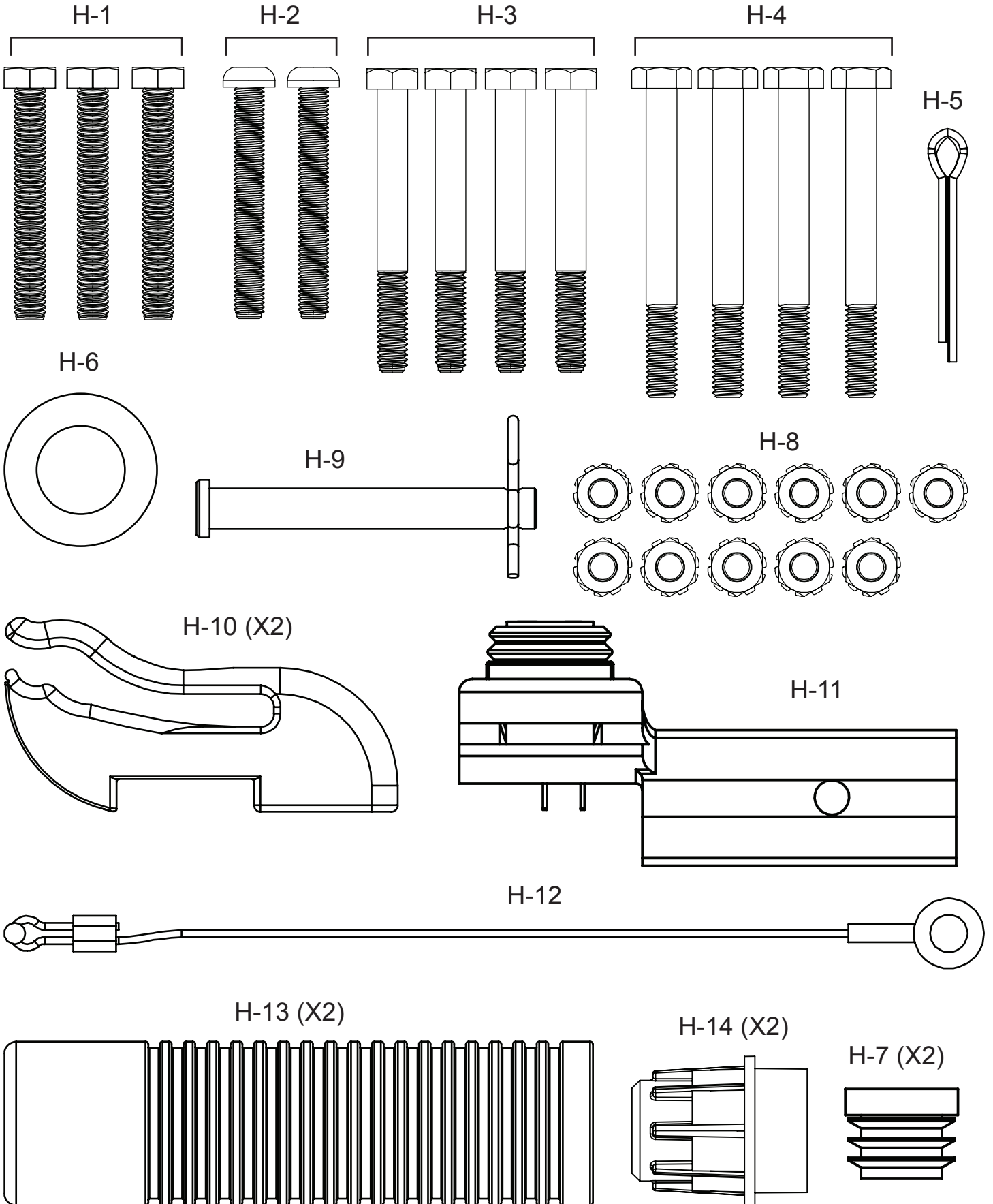

## HERRAMIENTAS REQUERIDAS:

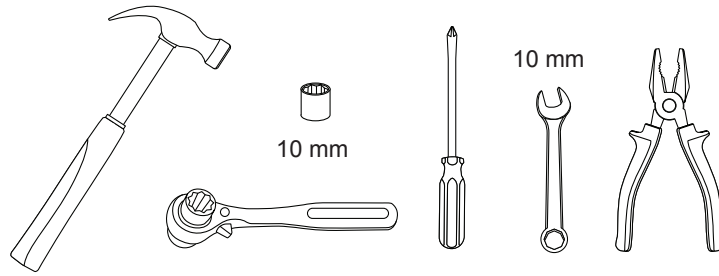

## Componentes del pulverizador (no en tamaño real)

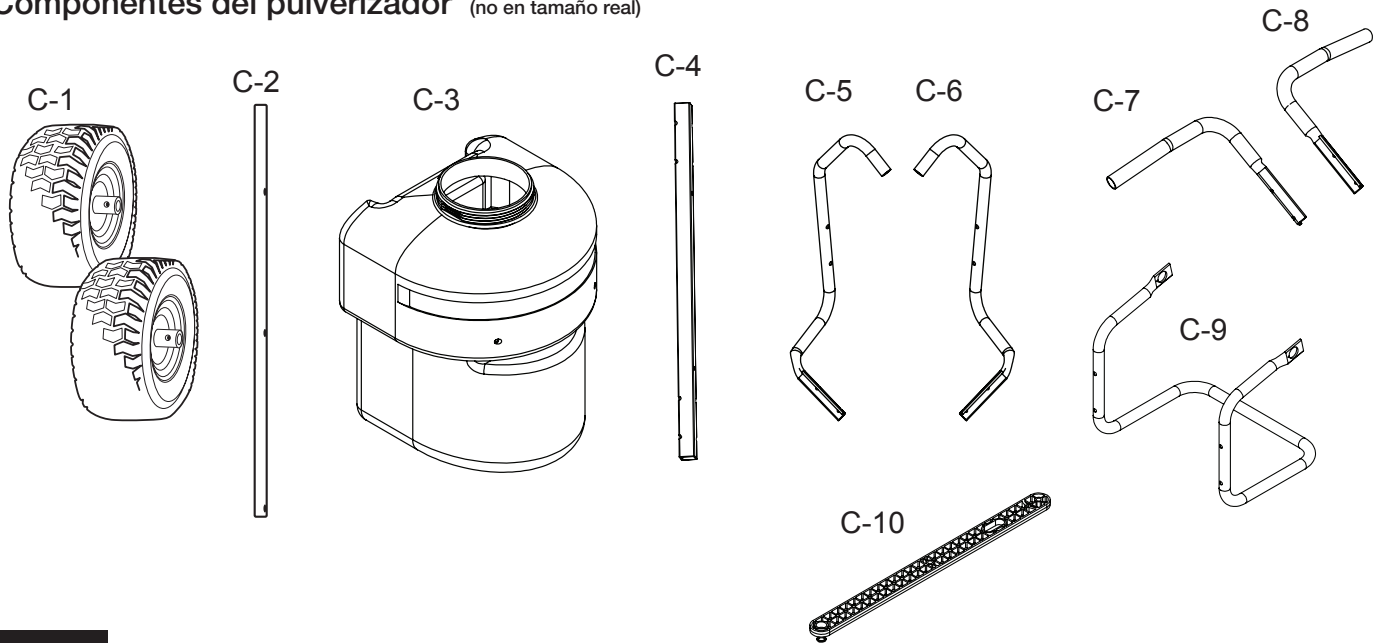

# 1

## Montaje de la manija

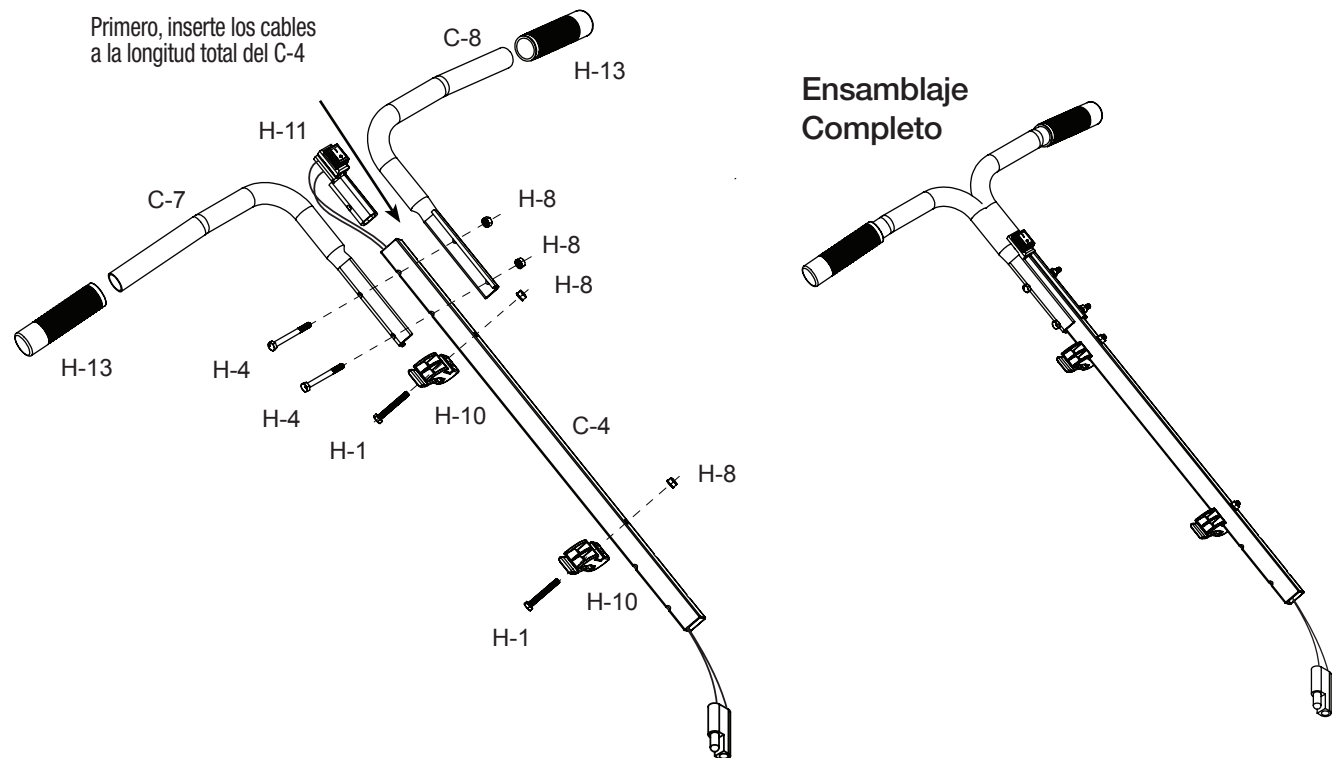

# 2

## Instale el armazón del tanque en la tolva

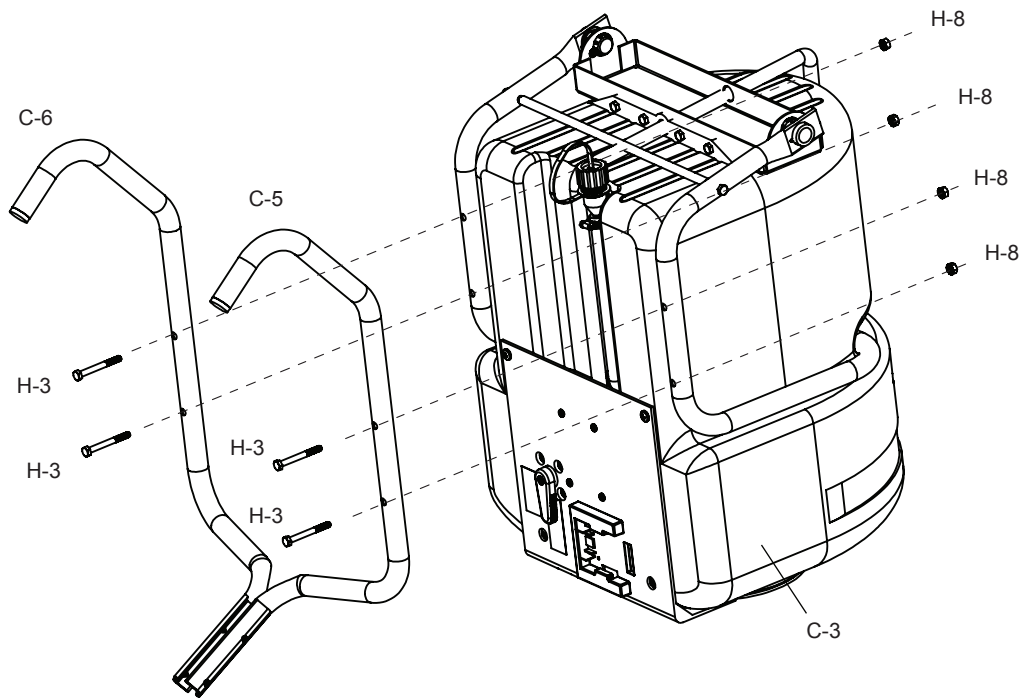

# 3

## Coloque la manija en el armazón

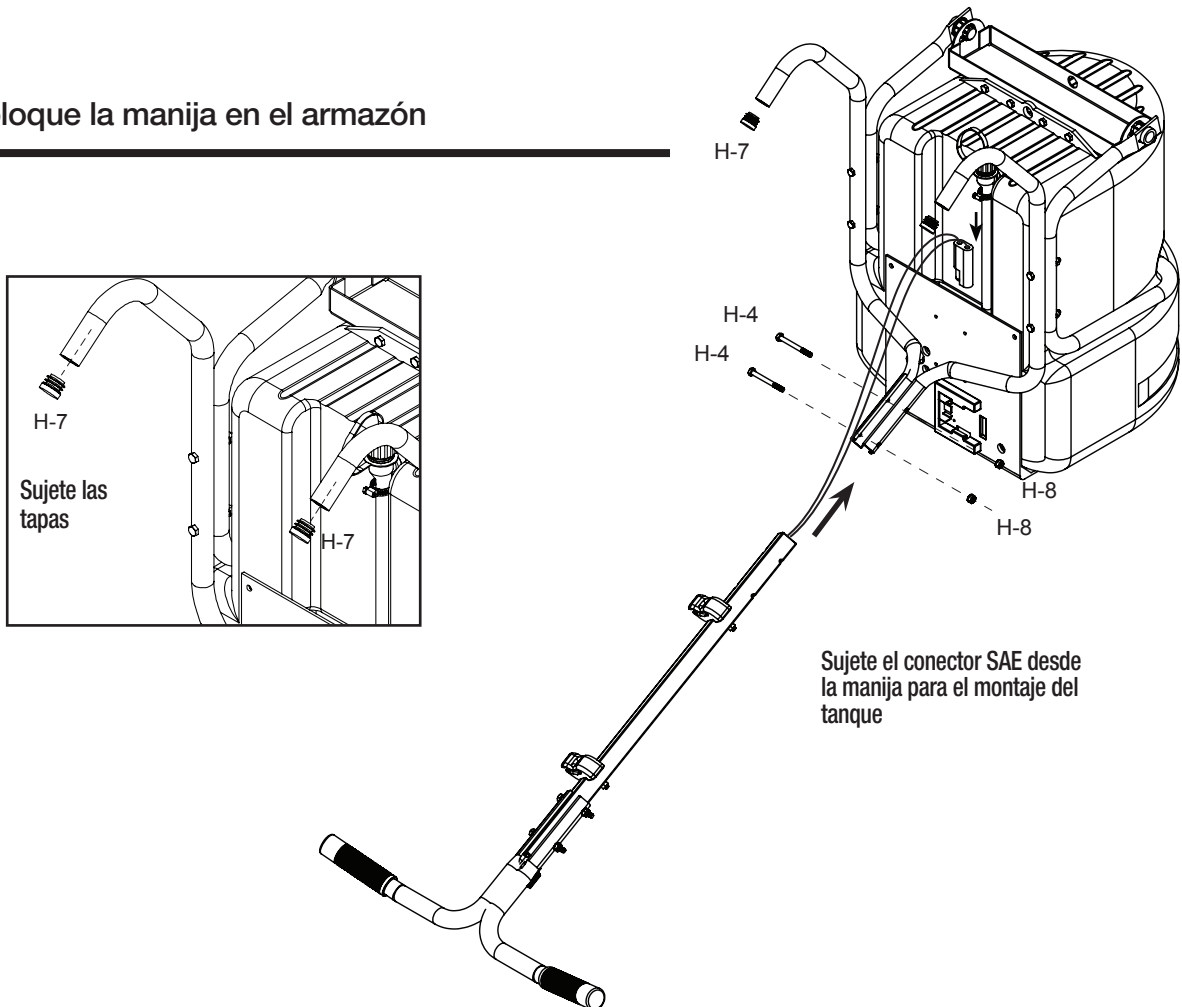

# 4

## Monte las ruedas

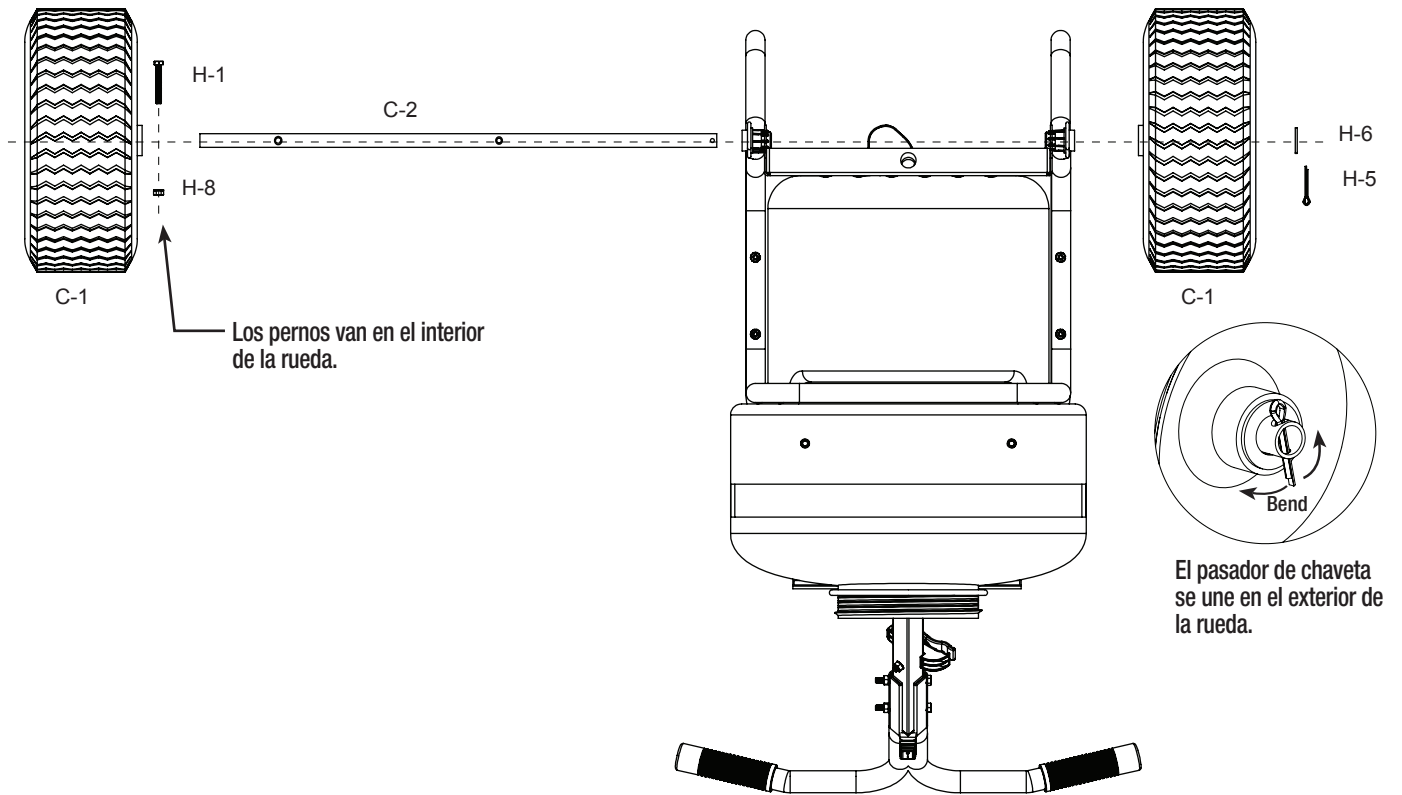

# 5

## Sujete el brazo (se quitó el armazón para mayor claridad)

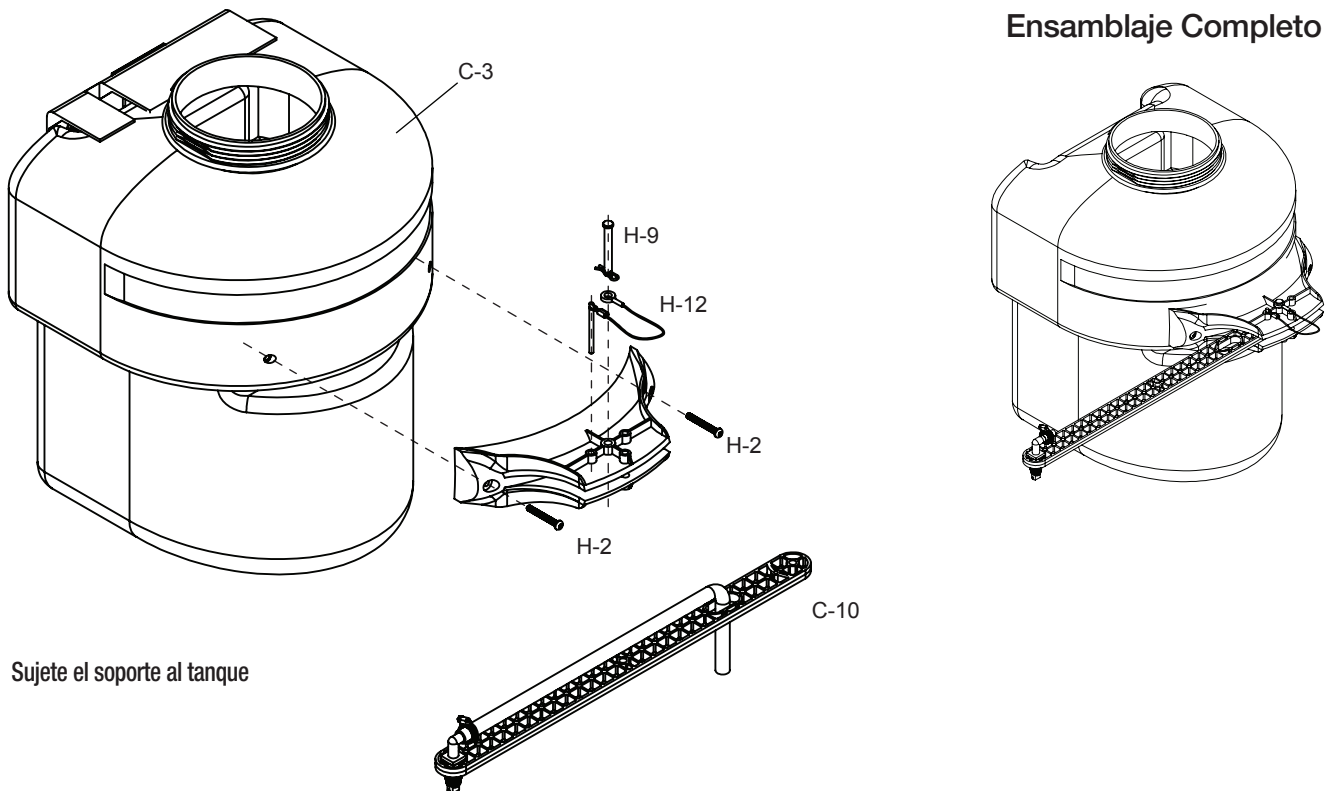

Asegúrese de que el anillo "O" esté instalado en el extremo de la varilla pulverizadora. Inserte la varilla a la válvula de cierre. Gire y apriete la tuerca de retención sobre la válvula de cierre en el sentido de las agujas del reloj.

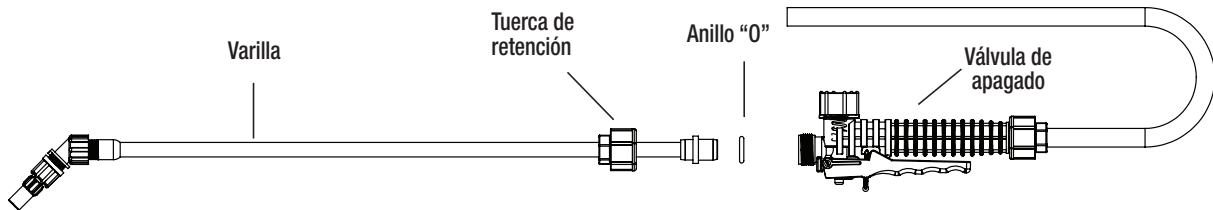

### LLENADO DEL PULVERIZADOR

Asegúrese de que la canastilla de filtro esté en su lugar para evitar que entren residuos al tanque.

Determine la cantidad de mezcla que necesita para su aplicación.

Agregue la cantidad adecuada de agua en el tanque. Agregue la cantidad adecuada de agente químico en el tanque (consulte la etiqueta del agente químico para conocer la proporción adecuada del mismo). Agite la mezcla en el tanque con un utensilio limpio (como una espátula para pintura). El tanque tiene capacidad para 12 galones (45.4L) más el agente químico.

No es necesario llenar el tanque del pulverizador en cada uso. Puede llenar el tanque con tan sólo la cantidad necesaria para cada aplicación.

Siempre siga las instrucciones del fabricante que se incluyen en la etiqueta del producto.

### OPERACIÓN DEL PULVERIZADOR

- Enchufe la batería cargada
- Coloque el interruptor en posición de encendido (on)
- Pulverice líquido de retorno al tanque para cebar la bomba
- Cierre el corte. La bomba debería dejar de funcionar.
- Vuelva a colocar la tapa y comience a pulverizar.

Cuando termine de pulverizar lleve el interruptor a su posición de apagado (off). Retire y recargue la batería.

Observe: La unidad está equipada con un circuito de protección de la batería. Si el pulverizador se detiene abruptamente después de la pulverización durante un período prolongado de tiempo, la batería puede necesitar una recarga.

### QUÍMICOS EN POLVO

Los químicos en polvo (polvo mezclado con líquidos para fabricar el agente de pulverización) son, por lo general, abrasivos y pueden causar desgaste. Cuando utilice un químico en polvo en su pulverizador, asegúrese de que esté completamente disuelto en la solución líquida. Limpie y enjuague muy bien el pulverizador para alargar la vida de sus piezas pulverizadoras.

### LIMPIEZA

- Siempre vacíe el pulverizador y limpie el tanque minuciosamente después de cada uso.

Otros consejos sobre limpieza:

- Si la distribución de la pulverización es inadecuada, esto normalmente significa que la boquilla está atascada; retírela y límpiela.
- Se puede agregar jabón al agua para limpiar el tanque.
- No utilice abrasivos o agentes de limpieza fuertes.
- Si utiliza algún agente químico para limpiar el tanque, siga las recomendaciones del fabricante al desechar las aguas residuales.
- Para limpiar la unidad, siga las instrucciones del fabricante de la sustancia química.

## CONSERVACIÓN Y MANTENIMIENTO DE SU PULVERIZADOR

La batería debe extraerse antes del almacenamiento del equipo.

- El pulverizador debe ser guardado fuera de la luz solar directa en un espacio fresco y seco.
- Asegúrese de vaciar todo el líquido del tanque, bomba, cilindro de presión, manguera, válvula de cierre, varilla y boquilla antes de la época de frío para evitar la expansión del líquido y el rompimiento de los componentes del pulverizador (Consulte la sección de "Limpieza"). Ponga la válvula de cierre en la posición "abierta".
- Cuando se requiera servicio, comuníquese con su distribuidor más cercano y siempre insista en que usen piezas de repuesto originales.
- Verifique con regularidad el desgaste de la manguera, la varilla, la bomba, el tanque y la válvula de cierre en busca de daños o fugas y repare los defectos pronto.

### Reciclaje de la batería agotada

En algunas regiones es ilegal colocar baterías de litio-ion agotadas en la basura o en el sistema municipal de desechos sólidos. También puede comunicarse con su centro local de reciclaje para obtener información sobre dónde puede desechar su batería agotada, o bien llame al 1-800-8-BATTERY.

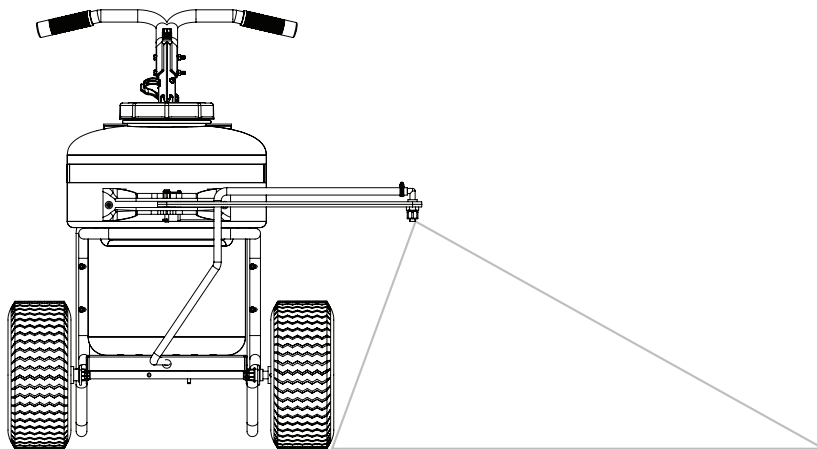

Brazo a la izquierda

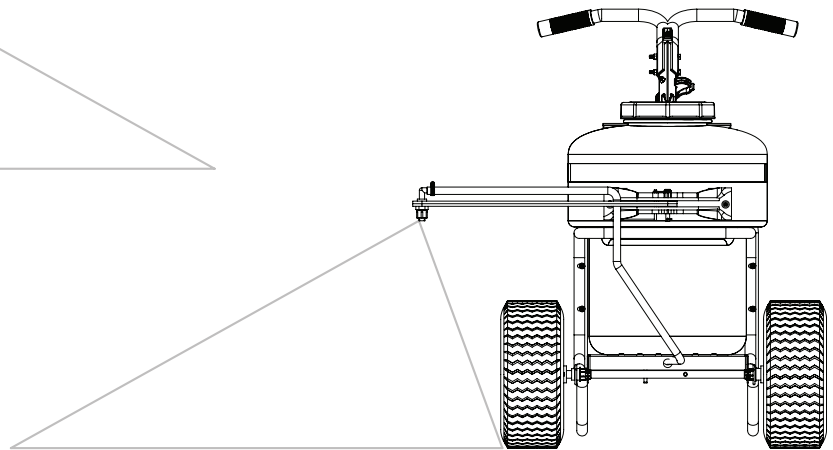

Brazo a la derecha

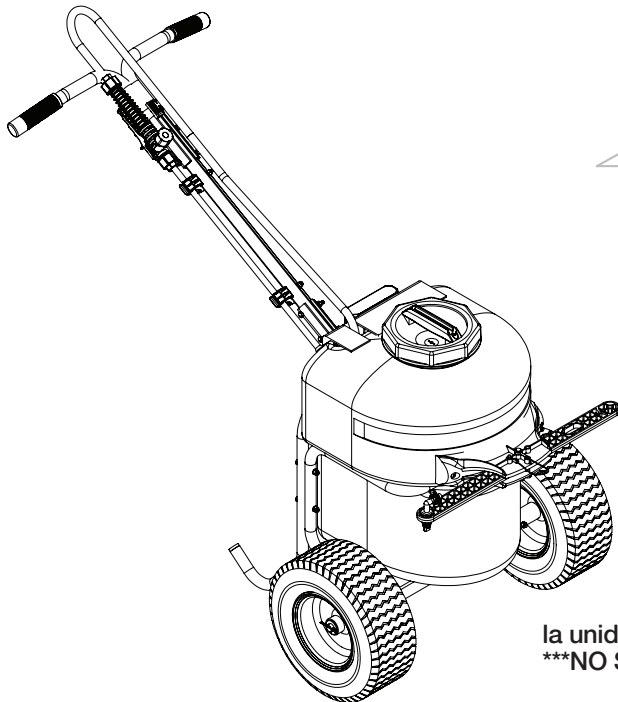

la unidad del tanque y del brazo almacenado  
\*\*\*NO SE MUESTRA LA MANGUERA\*\*\*

# Partes de repuesto

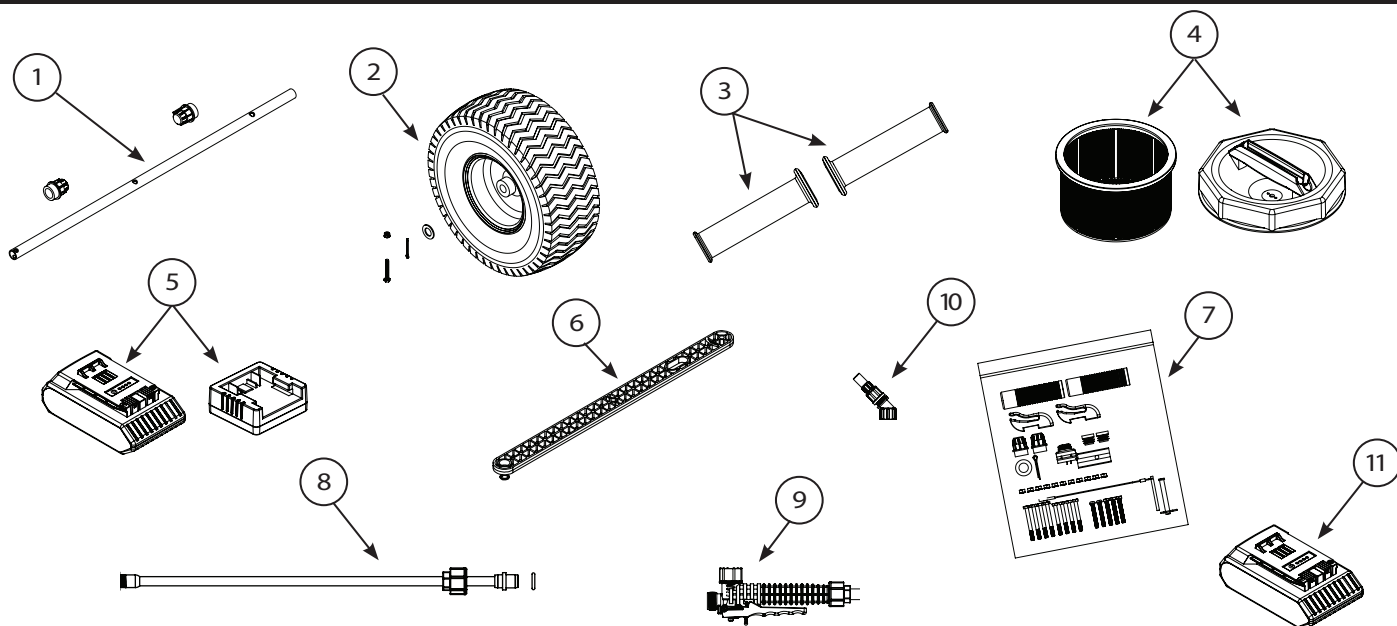

Ref.#	Qty	Part No.	Descripción
1	1	6-9009	Flecha de transmisión c/2 conijnetes
2	1	6-9078	Ruedas C/herrajes
3	1	6-9062	Cubiertas de manijas
4	1	6-8146-1	apón y canastilla del filtro
5	1	6-8238	Batería y cargador
6	1	6-9076	Kit del brazo
7	1	6-9077	Bolsa de herrajes
8	1	6-8219	Ensamblaje de la varilla
9	1	6-8138	Unidad de cierre
10	1	6-9075	Kit de boquilla
11	1	6-8239	Batería 24V



**GARANTÍA LIMITADA DEL PRODUCTO** ESTA GARANTÍA LE OTORGA A USTED, EL COMPRADOR ORIGINAL DEL PRODUCTO, DERECHOS LEGALES ESPECÍFICOS. ES POSIBLE QUE TAMBIÉN TENGA OTROS DERECHOS QUE VARIAN DE ESTADO A ESTADO. ESTA GARANTÍA LIMITADA SE EXTIENDE SOLAMENTE AL COMPRADOR ORIGINAL DEL PRODUCTO. CUBRE SOLAMENTE LOS DEFECTOS EN LA FABRICACIÓN DEL PRODUCTO QUE SE DESCRIBEN A CONTINUACIÓN, EN LA SECCIÓN TITULADA "¿QUÉ CUBRE ESTA GARANTÍA?", Y QUE NOS SEAN REPORTADOS ANTES DE QUE TERMINE EL PERÍODO DE GARANTÍA ESPECIFICADO MÁS ADELANTE. EXCEPTO POR LAS GARANTÍAS EXPLÍCITAS ESTABLECIDAS EN ESTE DOCUMENTO, NO OTORGAMOS NINGUNA OTRA GARANTÍA, EXPLÍCITA O IMPLÍCITA, INCLUYENDO, SIN LIMITACIÓN, GARANTÍAS IMPLÍCITAS DE COMERCIABILIDAD E IDONEIDAD PARA UN USO O PROPÓSITO ESPECÍFICO. ALGUNOS ESTADOS NO PERMITEN LIMITACIONES EN LAS GARANTÍAS IMPLÍCITAS, POR LO QUE LAS LIMITACIONES ANTERIORES PUEDEN NO SER APLICABLES PARA USTED. NUESTRA RESPONSABILIDAD POR BIENES DEFECTUOSOS SE LIMITA A LA REPARACIÓN, REEMPLAZO O REEMBOLSO, A NUESTRO CRITERIO, COMO SE DESCRIBE MÁS ADELANTE EN LA SECCIÓN TITULADA "¿CUÁLES SON SUS REMEDIOS EN LOS TÉRMINOS DE ESTA GARANTÍA?". **¿QUIÉN PUEDE UTILIZAR ESTA**

**GARANTÍA?** La Garantía Limitada del Producto se extiende solamente al consumidor que compró originalmente el producto ("usted"). No se extiende a ningún propietario subsecuente ni a otras personas o entidades que hayan recibido el Producto. Esta Garantía Limitada se extiende solamente al comprador original y no es aplicable a usuarios que renten el producto. **¿QUÉ CUBRE ESTA GARANTÍA?** Esta garantía limitada cubre defectos en materiales y mano de obra en el Producto para los períodos de garantía específicos que se establecen más adelante. **¿QUÉ ES LO QUE NO CUBRE ESTA GARANTÍA?** Esta garantía limitada no cubre ningún daño que sea debido a: (a) transporte; (b) almacenamiento; (c) uso inapropiado; (d) incumplimiento de las instrucciones del producto o falta del mantenimiento preventivo recomendado; (e) modificaciones; (f) reparaciones no autorizadas; (g) desgaste normal; (h) degradación o falla del producto debido a los efectos corrosivos de fertilizantes, productos para derretir hielo, polvos y otros materiales; o (i) causas externas tales como accidentes, maltrato, uso incorrecto, alteraciones u otras acciones o eventos fuera de nuestro control razonable. **¿CUÁL ES EL PERÍODO DE COBERTURA?** Esta garantía limitada estará vigente durante los plazos siguientes, y en todos los casos comenzará en la fecha de compra (el "Período de Garantía"): Tolva y engranajes metálicos: Cinco (5) años a partir de la fecha de compra; Todos los demás componentes: Un (1) año a partir de la fecha de compra. El Período de Garantía no se extiende en caso de que reparemos o reemplacemos el Producto. Podemos cambiar la disponibilidad de esta garantía limitada a nuestro criterio, pero los cambios no serán retroactivos. **¿CUÁLES SON SUS REMEDIOS EN LOS TÉRMINOS DE ESTA GARANTÍA?** En lo referente a defectos en el Producto que aparezcan y nos sean notificados durante el Período de Garantía, a nuestro criterio, nosotros: (a) repararemos o reemplazaremos el Producto (o la parte defectuosa) sin costo para el comprador; o bien (b) reembolsaremos el precio de compra de dicho Producto. Tome en cuenta que esta Garantía no cubre costos de mano de obra, ni gastos de manejo y envío para enviar un producto defectuoso, reparado o de reemplazo. **NO DEVUELVA NINGÚN PRODUCTO SIN RECIBIR ANTES NUESTRA AUTORIZACIÓN POR ESCRITO. ¿CÓMO OBTIENE SERVICIO DE GARANTÍA?** Para obtener servicio de garantía debe, dentro del período de garantía, llamarnos al **1-800-950-4458** o enviar correo electrónico a nuestro Departamento de Servicio al Cliente en [www.chapinmfg.com](http://www.chapinmfg.com), y en cualquiera de los casos debe incluir una descripción del defecto. También debe proporcionarnos un recibo de compra o un comprobante similar de su compra, en el que aparezca la fecha de su compra original. **LIMITACIÓN DE RESPONSABILIDAD** LOS REMEDIOS ARRIBA DESCRITOS SON SUS REMEDIOS ÚNICOS Y EXCLUSIVOS Y CONSTITUYEN TODA NUESTRA RESPONSABILIDAD POR CUALQUIER VIOLACIÓN DE ESTA GARANTÍA LIMITADA. NUESTRA RESPONSABILIDAD BAJO NINGUNA CIRCUNSTANCIA EXCEDERÁ DEL MONTO REAL QUE USTED PAGÓ POR EL PRODUCTO DEFECTUOSO, Y BAJO NINGUNA CIRCUNSTANCIA SEREMOS RESPONSABLES POR DAÑOS CONSECUENCIALES, INCIDENTALES, ESPECIALES O PUNITIVOS, NI POR PÉRDIDAS O PÉRDIDA DE GANANCIAS, YA SEA DE MANERA DIRECTA O INDIRECTA, Y SIN IMPORTAR SI FUIMOS INFORMADOS DE LA POSIBILIDAD DE LAS MISMAS O NO. SALGUNOS ESTADOS NO PERMITEN LA EXCLUSIÓN O LIMITACIÓN DE DAÑOS INCIDENTALES O CONSECUENCIALES, POR LO QUE LA LIMITACIÓN O EXCLUSIÓN ANTERIOR PUEDE NO SER APLICABLE PARA USTED. **POR FAVOR SIGA TODAS LAS INSTRUCCIONES SOBRE EL CUIDADO Y MANTENIMIENTO RECOMENDADOS QUE SE INCLUYEN CON EL PRODUCTO.**



# CHAPIN®



Modèle  
97900

Instructions d'assemblage du pulvérisateur à pousser alimenté par batterie de 12 gallons

NE PAS RETOURNER EN MAGASIN  
APPELER LE SERVICE À LA CLIENTÈLE DE CHAPIN :

**800-950-4458**

[www.chapinmfg.com](http://www.chapinmfg.com)

## ⚠ AVERTISSEMENT ⚠

**AVERTISSEMENT : Une mauvaise utilisation ou le non-respect des directives peut entraîner une explosion pouvant causer de graves blessures aux yeux ou autres.** Pour une utilisation sécuritaire de ce produit, lire et suivre toutes les directives. Ne pas laisser le pulvérisateur sous pression au soleil. La chaleur peut produire une accumulation de pression et une explosion. Ne pas ranger ni laisser la solution dans le réservoir après l'utilisation. Toujours porter des lunettes de sécurité, des gants, une chemise à manches longues, un pantalon long et des chaussures protectrices à pied complet lorsque vous pulvérisez. Ne pas essayer de modifier ce pulvérisateur. Ne remplacer les pièces qu'avec des pièces d'origine du fabricant. **Ne jamais pulvériser de produits inflammables, caustiques ou acides, de chlore, d'eau de Javel ou d'autres solutions corrosives, ni de produits chimiques produisant de la chaleur, de la pression ou des gaz. Toujours lire et suivre les directives du fabricant sur les produits chimiques avant d'utiliser ce pulvérisateur. Certains produits chimiques peuvent être dangereux lorsqu'on les utilise avec ce pulvérisateur.**

**AVERTISSEMENT :** Ce produit contient des produits chimiques, incluant le plomb, reconnu par l'État de Californie comme causant des anomalies congénitales et autres problèmes reproductifs. **Se laver les mains après toute manipulation.**

## ⚠ ATTENTION ⚠

- **VÉRIFICATION PRÉ-UTILISATION :** vérifiez avant chaque utilisation l'étanchéité de l'écrou du boyau pour vous assurer que le boyau est bien fixé à l'assemblage d'arrêt. Assurez-vous que tous les raccords de la buse et du tube sont bien serrés.
- Ne jamais dépasser la température d'une solution du réservoir de 120 °F/ 49 °C.

REMARQUE : la cuve et le boyau peuvent contenir de l'eau résiduelle suite au test de qualité du pulvérisateur.

## ⚠ AVERTISSEMENT ⚠

Ce vaporisateur est conçu pour être utilisé SEULEMENT avec la batterie au lithium-ion de 24 V de Chapin. Toute autre batterie peut causer des blessures graves à l'utilisateur et d'importants dommages au pulvérisateur.

**AVERTISSEMENT :** Pour plus de sécurité, bien lire ce manuel avant d'utiliser le chargeur.

La batterie n'est pas entièrement chargée à sa sortie de la boîte. Avant d'utiliser la batterie et le chargeur, lire les directives de sécurité ci-dessous. Suivre ensuite les procédures de chargement détaillées.

REMARQUE : Retirer la batterie et la mettre dans le chargeur quand vous ne vous en servez pas.

---

## IMPORTANTES DIRECTIVES DE SÉCURITÉ SUR LES BATTERIES LIRE TOUTES LES DIRECTIVES

- **Ne pas incinérer la batterie même lorsqu'elle est gravement endommagée ou complètement usée.** La batterie peut exploser dans un feu. Des vapeurs et matières toxiques sont générées lorsqu'on brûle des batteries.
- **Ne pas charger ou utiliser de batteries dans des atmosphères explosives, comme en présence de liquides, de gaz ou de poussière inflammables.** D'insérer une batterie dans un chargeur et d'en enlever une risque de mettre feu à la poussière ou aux vapeurs.
- **Si le contenu de la batterie entre en contact avec la peau, laver tout de suite avec du savon doux et de l'eau.** Si le liquide de la batterie touche l'œil, rincez ce dernier, ouvert, à l'eau pendant 15 minutes ou jusqu'à ce que l'irritation cesse. Si des soins médicaux sont requis, il faut savoir que l'électrolyte des batteries au lithium-ion est composé d'un mélange de carbonates organiques liquides et de sels de lithium.
- **Le contenu des éléments de batterie ouverts peut causer une irritation respiratoire.** Apporter de l'air frais. Si les symptômes persistent, obtenir des soins médicaux.

**AVERTISSEMENT : Risque de brûlure.** Le liquide de la batterie peut s'enflammer s'il est exposé à une étincelle ou à une flamme.

- Ne charger les batteries qu'avec les chargeurs **Chapin**.

- **NE PAS éclabousser ni plonger dans de l'eau ou d'autres liquides.** Cela pourrait causer une panne prématurée des éléments.
- **Ne pas entreposer ou utiliser l'outil et la batterie dans des endroits où la température peut atteindre ou excéder 105° F (40° C) (comme des cabanes extérieures ou des bâtiments en métal en été).**

**AVERTISSEMENT :** Ne jamais tenter d'ouvrir la batterie pour quelque raison que ce soit. Si le boîtier de la batterie est craquelé ou endommagé, ne pas utiliser la batterie ou un chargeur ayant reçu un coup brusque et ayant été échappé, écrasé ou endommagé de quelque façon que ce soit (par ex., percé avec un clou, frappé avec un marteau, piétiné). Les batteries endommagées devraient être retournées au centre de services à des fins de recyclage.

**AVERTISSEMENT : Risque d'incendie. Ne pas entreposer ou transporter la batterie de manière à ce que des objets en métal puissent toucher aux bornes exposées.** Par exemple, ne pas mettre la batterie dans des tabliers, des poches, des coffres à outils, des trousse de produits, des tiroirs, etc., avec des clous, des vis, des clés, etc.

**Le transport des batteries peut entraîner des incendies si les bornes entrent par inadvertance en contact avec des matières conductrices telles qu'on en retrouve sur les clés, les pièces de monnaie, les outils manuels et autres choses semblables.** Les réglementations sur les matières dangereuses du Département du transport des États-Unis interdisent en fait le transport des batteries dans des moyens de transport commerciaux ou à bord d'avions (par ex., dans des valises ou des bagages à main), À MOINS qu'elles ne soient correctement protégées contre les courts-circuits. C'est pour cette raison qu'il faut s'assurer, lorsqu'on transporte des batteries individuelles, que les bornes soient protégées et qu'elles soient bien isolées des matériaux qui pourraient entrer en contact avec elles et causer un court-circuit.

**REMARQUE : Les batteries au lithium-ion ne devraient pas être placées dans les bagages enregistrés.**

#### RECOMMANDATIONS D'ENTREPOSAGE

1. Le meilleur choix est un endroit frais, à l'écart de la lumière directe du soleil et d'une chaleur ou d'un froid excessif.
2. Un entreposage prolongé ne nuira pas à la batterie ou au chargeur.

#### PROCÉDURE DE CHARGEMENT

Les chargeurs **Chapin** sont conçus pour charger les batteries **Chapin** en 3,5 à 4 heures, selon celle qu'on recharge.

1. Brancher le chargeur dans une prise qui convient avant d'insérer la batterie.
2. Insérer la batterie dans le chargeur tel qu'on le voit sur la **figure A**.
3. Le voyant rouge est continuellement allumé lorsque la batterie est en cours de recharge.
4. Le voyant vert est continuellement allumé une fois la batterie rechargée. La batterie est alors entièrement rechargée et peut être utilisée ou laissée sur le chargeur.
5. Le clignotement des voyants rouge et vert indique une batterie défectueuse et celle-ci devrait être mise au rebut de la manière appropriée.

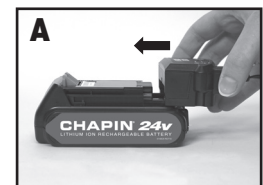

### Indicateur du niveau de charge de la batterie

Lorsque la batterie est débranchée du chargeur, enfoncez le bouton vert pour afficher le niveau de charge. Pour charger la batterie, veuillez consulter la section « Procédures de chargement » dans ce manuel.

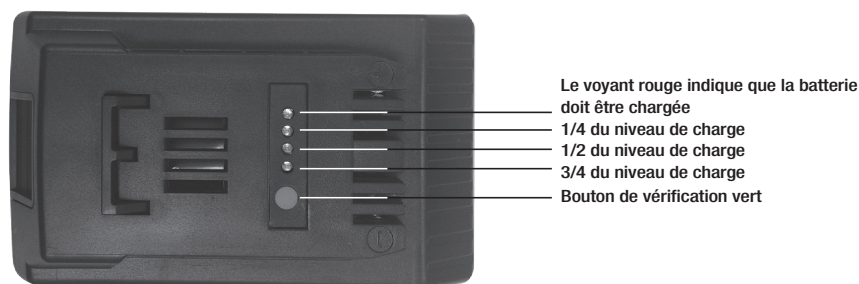

**Recharger les batteries déchargées le plus vite possible après leur utilisation, ou leur autonomie pourrait s'en trouver grandement diminuée. Pour une autonomie prolongée, ne pas décharger entièrement les batteries. Il est recommandé de recharger les batteries après chaque utilisation.**

#### LAISSER LA BATTERIE DANS LE CHARGEUR

Le chargeur et la batterie peuvent rester connectés; la DEL verte luira indéfiniment. Le chargeur préservera la fraîcheur de la batterie et maintiendra celle-ci entièrement chargée.

## REMARQUES IMPORTANTES SUR LE CHARGEMENT

1. Une durée de vie prolongée et une meilleure performance peuvent être obtenues si la batterie est rechargée à une température de l'air se situant entre 65° F et 75° F (de 18° à 24° C). NE PAS charger la batterie à une température de l'air inférieure à +40° F (+4,5° C) ou au-dessus de +105° F (+40,5° C). C'est important, et cela permettra d'éviter d'importants dommages à la batterie.
2. Le chargeur et la batterie peuvent devenir chauds au toucher durant le chargement. C'est normal, et ce n'est pas indicatif d'un problème. En vue de favoriser le refroidissement de la batterie après son utilisation, éviter de placer la batterie et le chargeur dans un environnement chaud comme une cabane en métal ou une roulotte non isolée.
3. Si la batterie ne se recharge pas correctement :
  - a. Vérifier le courant dans la prise en branchant une lampe ou autre appareil ménager.
  - b. Vérifier si la prise est branchée à un interrupteur d'éclairage qui coupe le courant lorsqu'on éteint les lumières.
  - c. Déplacer le chargeur et la batterie dans un endroit où la température de l'air ambiant est d'environ 65° F et 75° F (de 18° à 24° C).
4. La batterie devrait être rechargée lorsqu'elle ne fournit plus l'énergie nécessaire aux tâches facilement exécutées précédemment. CESSER L'UTILISATION dans ces conditions. Suivre la procédure de chargement. On peut également recharger une batterie partiellement utilisée à tout moment, sans que cela ne lui nuise.
5. Les matières étrangères de nature conductrice comme, mais sans limitation, la laine d'acier, le papier d'aluminium ou toute accumulation de particules métalliques, devraient être tenues à l'écart des cavités du chargeur. Toujours débrancher le chargeur de la source d'alimentation lorsqu'il n'y a pas de batterie dans la cavité. Débrancher le chargeur avant d'essayer de le nettoyer.
6. Ne pas geler ou plonger le chargeur dans l'eau ni tout autre liquide.

**AVERTISSEMENT : Risque de décharge électrique.** Ne laisser aucun liquide pénétrer le chargeur. Ne jamais tenter d'ouvrir la batterie pour quelque raison que ce soit. Si le boîtier de plastique de la batterie casse ou se craquèle, Appelez au 1-800-822-8837 pour des renseignements sur le recyclage.

## INSTALLER ET ENLEVER LA BATTERIE DU PULVÉRISATEUR

**AVERTISSEMENT :** S'assurer que l'interrupteur est en position d'arrêt.

**POUR INSTALLER LA BATTERIE :** Insérer la batterie dans l'outil jusqu'à ce qu'un déclic se fasse entendre (**figure B**). S'assurer que la batterie soit bien en place.

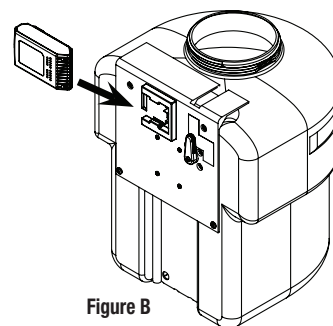

Figure B

**POUR ENLEVER LA BATTERIE :** Appuyer sur le bouton de relâchement de la batterie tel que montré sur la **figure C**, et sortir la batterie de l'outil.



## IMPORTANTES DIRECTIVES DE SÉCURITÉ SUR LES CHARGEURS DE BATTERIE

**CONSERVER CES DIRECTIVES :** Ce manuel contient d'importantes directives de sécurité relatives aux chargeurs de batterie.

- Avant d'utiliser un chargeur, lire toutes les directives et les signes d'avertissement sur le chargeur, la batterie et le produit avec lequel la batterie est utilisée.

**AVERTISSEMENT : Risque de décharge électrique.** Ne laisser aucun liquide pénétrer le chargeur.

**AVERTISSEMENT : Risque de brûlure.** Pour réduire le risque de blessure, ne charger que les batteries désignées par Chapin. Les autres types de batterie risquent d'exploser, ce qui pourrait causer des blessures personnelles et des dommages.

**AVERTISSEMENT :** Sous certaines conditions, lorsque le chargeur est branché à la source d'alimentation, il se peut qu'il soit court-circuité par des matières étrangères. Les matières étrangères de nature conductrice comme, mais sans limitation, la laine d'acier, le papier d'aluminium ou toute accumulation de particules métalliques, devraient être tenues à l'écart des cavités du chargeur. Toujours débrancher le chargeur de la source d'alimentation lorsqu'il n'y a pas de batterie dans la cavité. Débrancher le chargeur avant d'essayer de le nettoyer.









**AVERTISSEMENT : NE PAS essayer de charger la batterie avec d'autres chargeurs que ceux qu'on retrouve dans ce manuel.** Le chargeur et la batterie sont spécialement conçus pour fonctionner ensemble.

- **Ces chargeurs sont strictement conçus pour recharger les batteries rechargeables désignées par Chapin.** Toute autre utilisation risque d'entraîner un incendie, une décharge électrique ou une électrocution.
- **Ne pas exposer le chargeur à la pluie ou à la neige.**
- **Tirer par la fiche pour débrancher le chargeur, et non pas par le câble.** Ceci réduira les risques d'endommagement de la fiche électrique et du câble.
- **S'assurer que le câble soit placé de manière à ce qu'on ne puisse pas marcher ou trébucher dessus, ou de façon à ce qu'il ne s'endommage pas et ne soit pas tendu.**
- **Ne pas utiliser de rallonge à moins que ce ne soit absolument nécessaire.** L'utilisation d'une rallonge qui ne convient pas pourrait entraîner un incendie, une décharge électrique ou une électrocution.
- **À des fins de sécurité, la rallonge doit offrir la taille de fil qui convient (selon le calibrage américain normalisé des fils).** Plus le numéro de jauge du fil est bas, plus grande est la capacité du câble, c'est-à-dire qu'une jauge 16 offre une capacité supérieure à une jauge 18. Lorsqu'on utilise plus d'une rallonge pour constituer la longueur totale, s'assurer que chacune offre au moins la taille de fil minimum.
- **Ne pas utiliser le chargeur avec un câble ou une fiche endommagée** – les faire remplacer immédiatement.
- **Ne pas utiliser le chargeur s'il a reçu un coup brusque ou a été échappé ou endommagé de quelque autre façon que ce soit.** L'apporter dans un centre de services autorisé.
- **Ne pas démonter le chargeur; l'apporter dans un centre de services autorisé si un entretien ou des réparations sont nécessaires. Un réassemblage incorrect peut entraîner un risque de décharge électrique ou d'incendie.**
- **Débrancher le chargeur de la prise avant tout nettoyage.** Cela réduira le risque de décharge électrique. De retirer la batterie ne réduira pas ce risque.
- **NE JAMAIS essayer de brancher 2 chargeurs ensemble.**
- **Le chargeur est conçu pour être utilisé avec une source d'alimentation électrique à domicile standard (120 volts). Ne pas essayer de l'utiliser avec une autre tension.**

## CONSERVER CES DIRECTIVES

### Symboles

L'étiquette sur votre outil peut inclure les symboles suivants.

V.....	Volts	A.....	ampères
Hz.....	Hertz	W.....	watts
min.....	minutes	~.....	courant alternatif
— — —.....	courant direct	n <sub>0</sub> .....	vitesse à vide
 .....	fabrication de classe I (mis à la terre)	 .....	terminal de mise à la terre
 .....	fabrication de classe II (isolation double)	 .....	symbole d'alerte de sécurité
 .....	Lire le mode d'emploi avant l'utilisation	.... /min. ou tr/min. ....	tours ou mouvements alternatifs par minute
 .....	Utiliser une protection oculaire appropriée	 .....	À utiliser tel qu'il convient protection respiratoire
		 .....	Utiliser une protection auditive appropriée

# Contenu:

## Quincaillerie de l'épandeur (taille réelle)

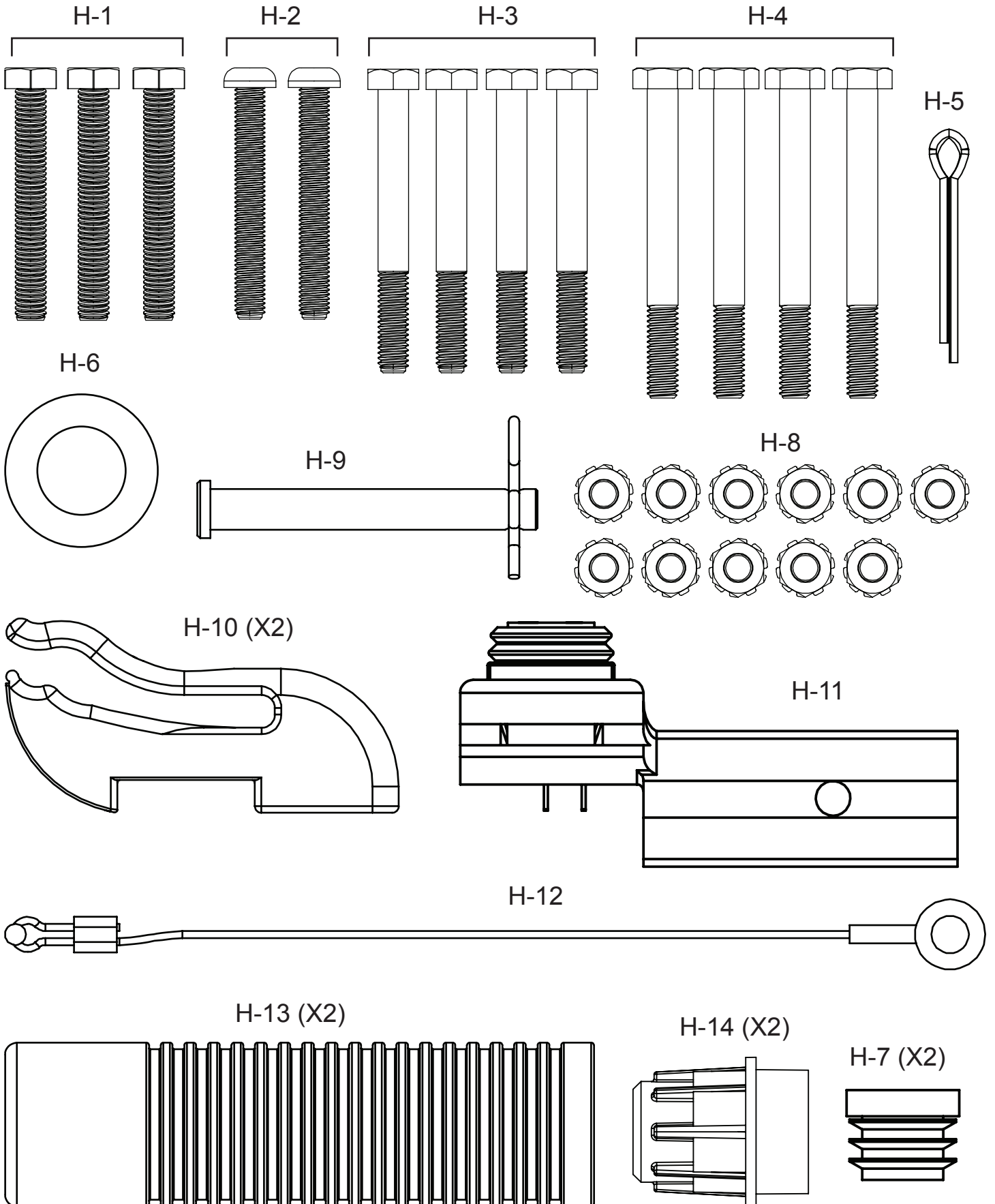

**OUTILS REQUIS:**

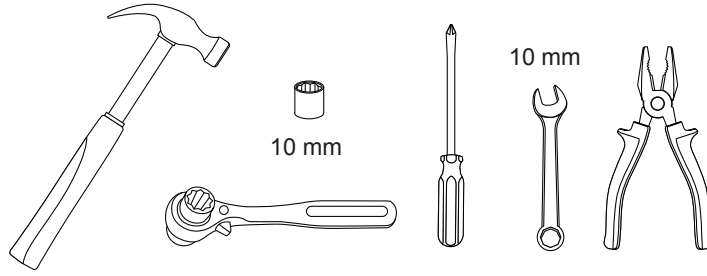

**Composants de l'épandeur** (taille non réelle)

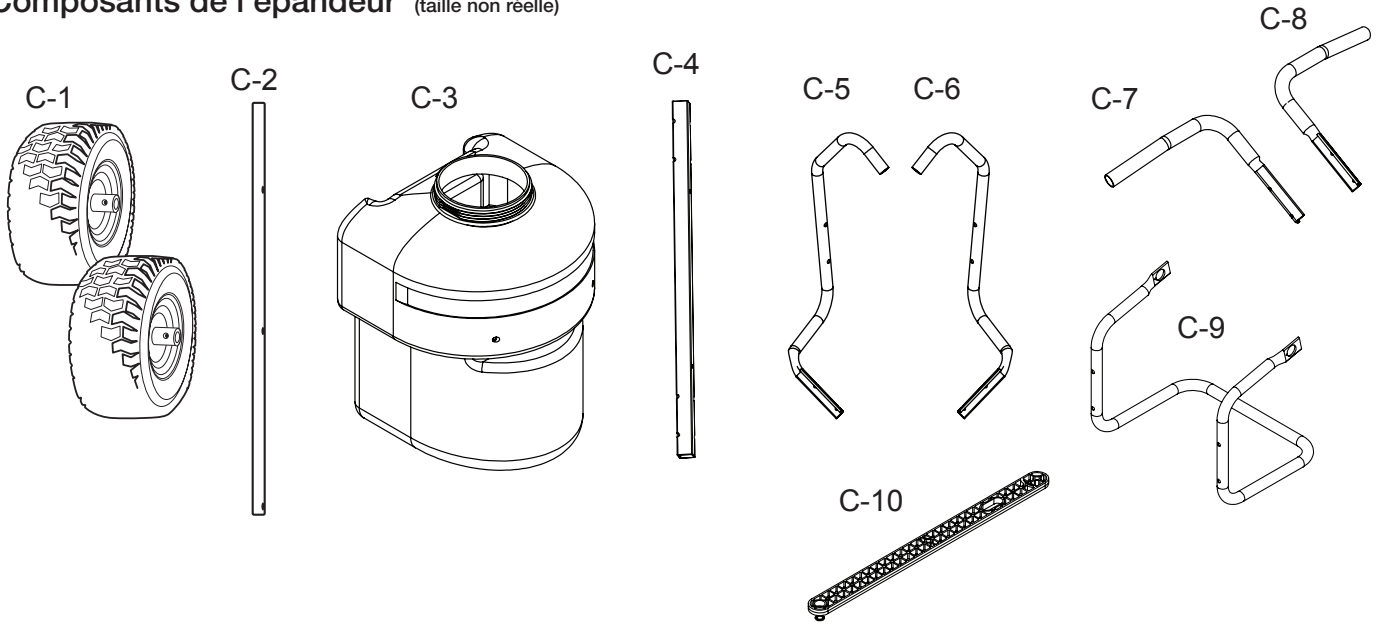

**1**

**Assemblage de la barre de la poignée**

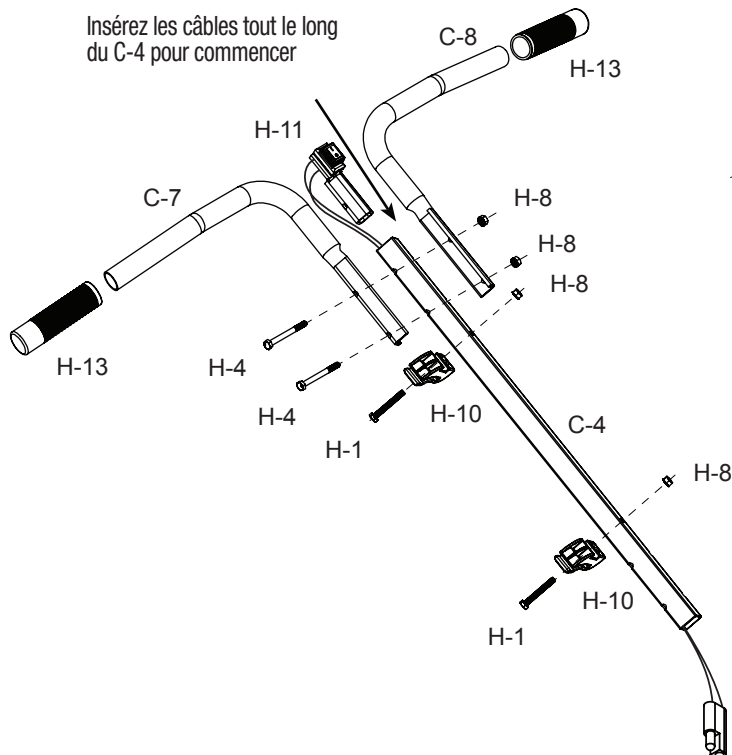

**Assemblage terminé**

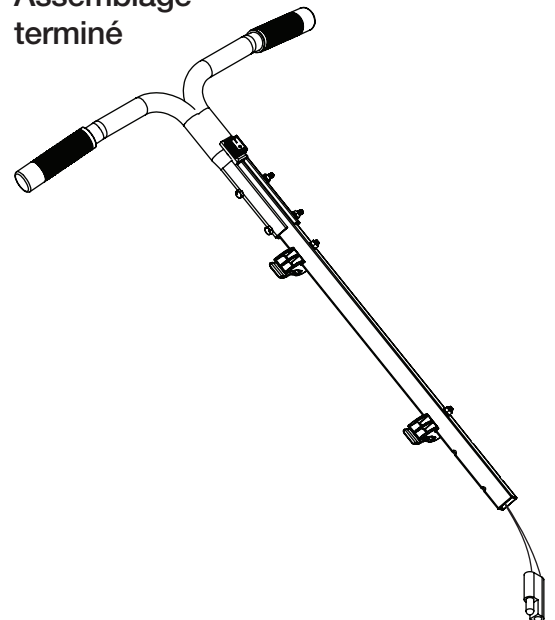

# 2

## Assembler le cadre du réservoir à la trémie

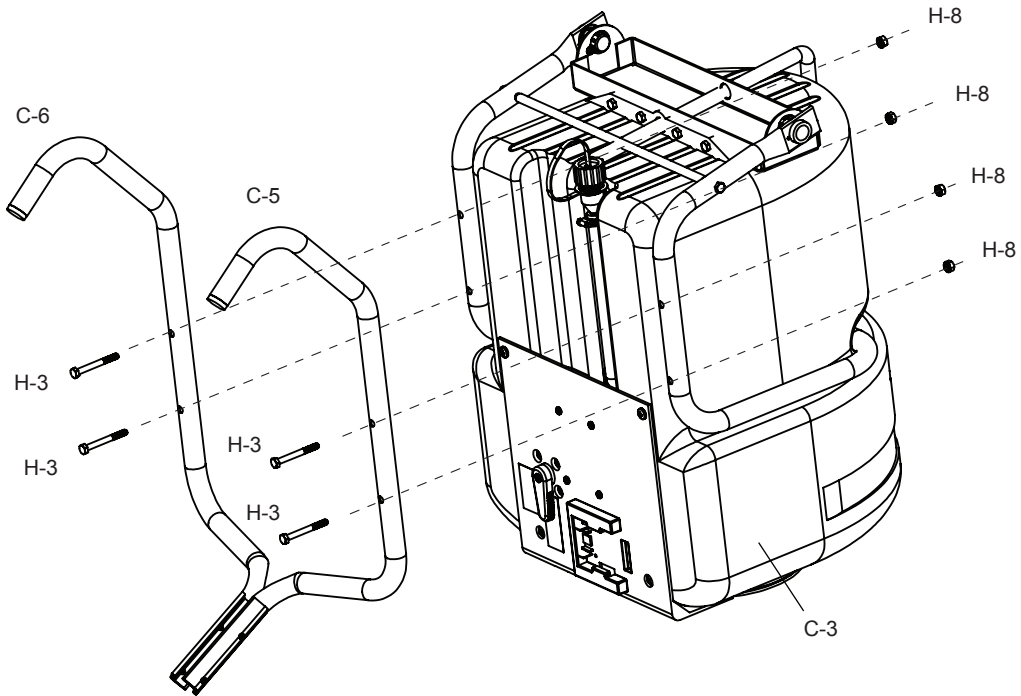

# 3

## Assembler la poignée au cadre

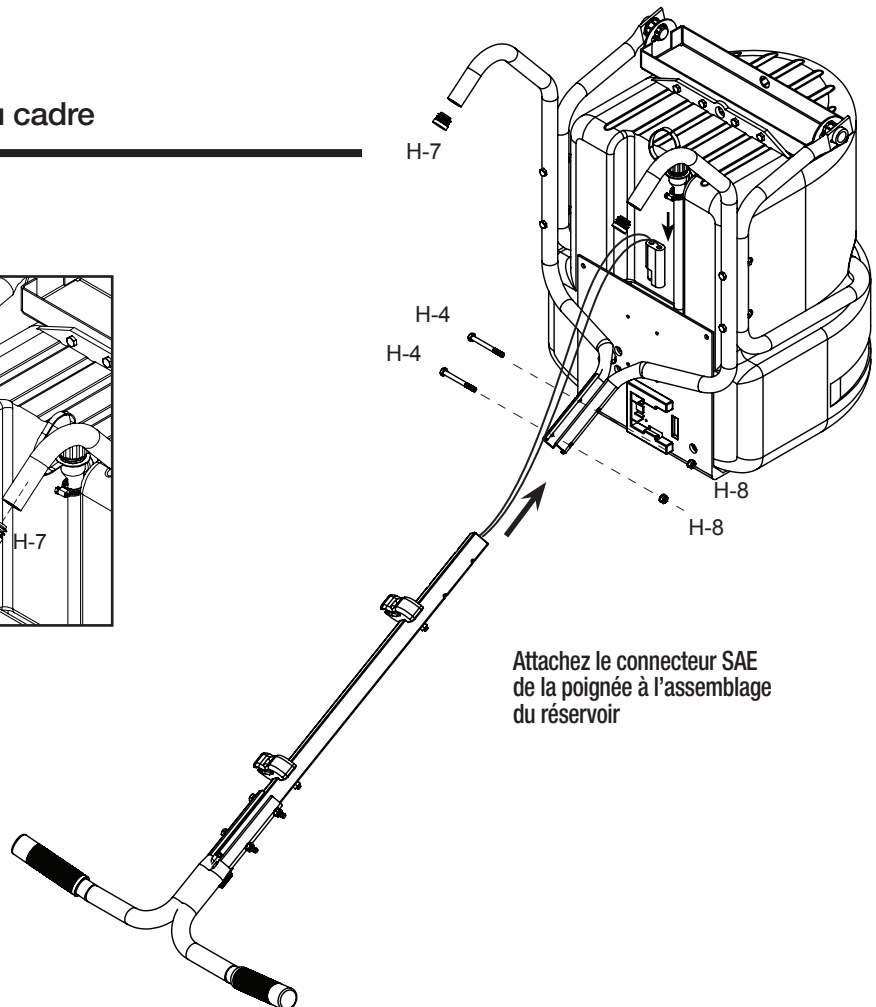
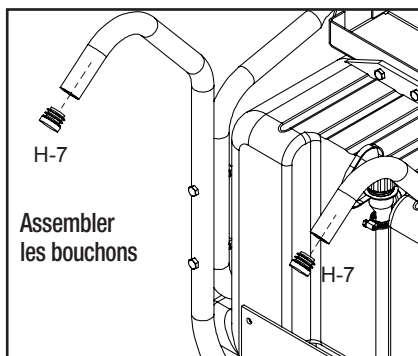



# 4

## Assembler les roues

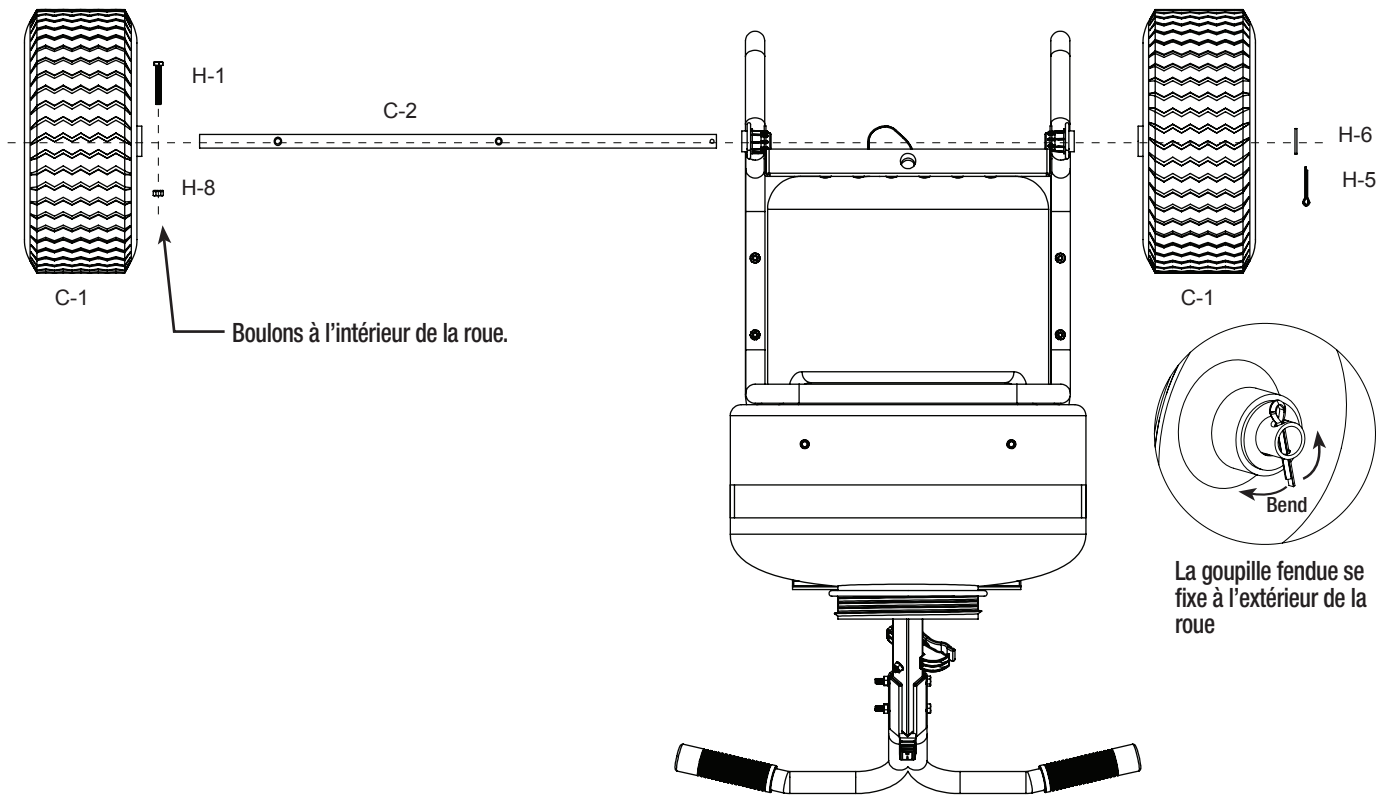

# 5

## Attacher la rampe (retirer le cadre pour plus de clarté)

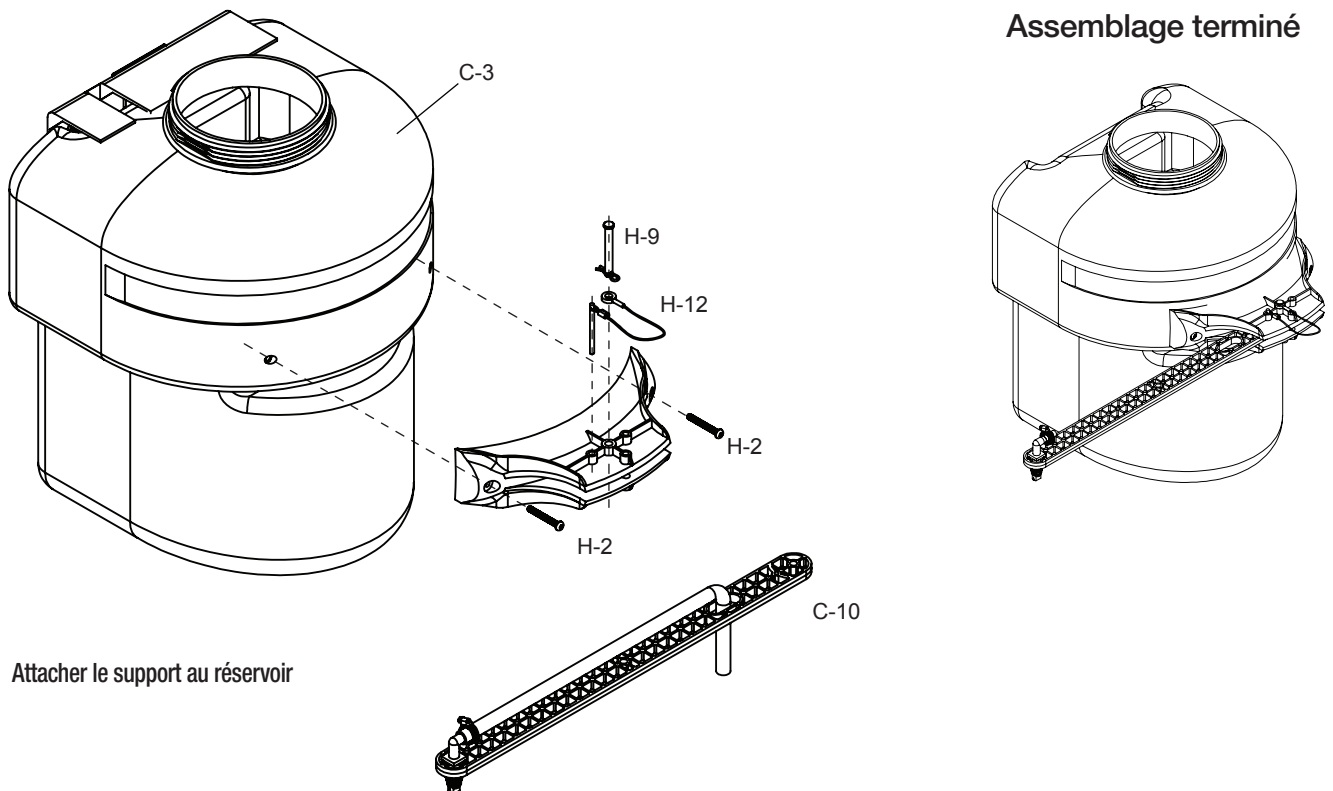

# 6

## Assembler la lance de rallonge pour arrêt

Assurez-vous que le joint torique est installé à l'extrémité du tube. Insérez le tube dans le robinet d'arrêt. Tournez et resserrez l'écrou de blocage dans le sens horaire sur le robinet d'arrêt.

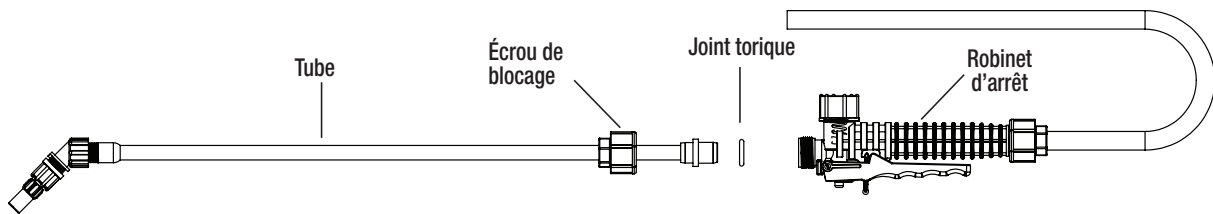

### REEMPLIR LE PULVÉRISATEUR

Assurez-vous que le panier-filtre est en place pour empêcher les débris d'entrer dans le réservoir.

Déterminez la quantité de mélange nécessaire pour votre application. Ajoutez la bonne quantité d'eau au réservoir. Ajoutez la bonne quantité de produits chimiques au réservoir (vérifiez l'étiquette des produits chimiques pour connaître le bon rapport des produits). Remuez le mélange dans le réservoir avec un accessoire propre (comme un agitateur de peinture). Le réservoir a une capacité de 45.4 L (12 gallons) en plus des produits chimiques.

Il n'est pas nécessaire de remplir le réservoir du pulvérisateur à chaque utilisation. Vous pouvez le remplir en choisissant seulement la quantité nécessaire pour chaque application.

Suivez toujours les instructions du fabricant qui se trouvent sur l'étiquette du produit.

### UTILISATION DU PULVÉRISATEUR

- Brancher la batterie chargée.
- Placer l'interrupteur en position « en marche ».
- Pulvériser du liquide dans le réservoir pour amorcer la pompe.
- Fermer le robinet d'arrêt. La pompe devrait cesser de fonctionner.
- Replacer le capuchon et commencer à pulvériser.

Une fois qu'on a fini de pulvériser, placer l'interrupteur en position d'arrêt. Enlever la batterie et la recharger.

Remarque : L'unité est dotée d'un circuit de protection de la batterie. Si le pulvérisateur s'arrête abruptement après avoir pulvérisé pour une longue période de temps, il se peut que la batterie doive être rechargée.

### PRODUITS CHIMIQUES À BASE DE POUDRE

Les produits chimiques à base de poudre (poudre mélangée aux liquides pour former l'agent de pulvérisation) sont normalement abrasifs et peuvent provoquer l'usure. Lorsque vous utilisez ces produits chimiques dans votre pulvérisateur, assurez-vous qu'ils soient bien dissous dans la solution liquide. Nettoyez et rincez bien le pulvérisateur avec de l'eau pour prolonger la durée de vie utile de ses pièces.

### NETTOYAGE

- Videz toujours le pulvérisateur et nettoyez bien la cuve après chaque utilisation.

Autres conseils de nettoyage :

- Une mauvaise répartition de la pulvérisation signifie normalement que la buse est obstruée; retirez-la et nettoyez-la.
- Vous pouvez ajouter du savon à l'eau pour nettoyer la cuve.
- Par contre, n'utilisez pas d'agents de nettoyage puissants ou d'abrasifs.
- Si vous utilisez un agent chimique pour nettoyer la cuve, suivez les recommandations du fabricant pour l'élimination de l'eau usée.
- Suivez toujours les instructions du fabricant de produits chimiques pour le nettoyage.

## RANGEMENT/ENTRETIEN DE VOTRE PULVÉRISATEUR

La batterie devrait être enlevée avant l'entreposage.

- Le pulvérisateur devrait être rangé hors des rayons du soleil, dans un endroit frais et sec.
- Avant le gel, assurez-vous de drainer tout liquide de la cuve, de la pompe, du cylindre de pression, du boyau, du robinet d'arrêt, du tube et de la buse, pour éviter l'expansion du liquide et les fissures de composants du pulvérisateur (reportez-vous à la section « Nettoyage »). Verrouillez le robinet d'arrêt en position « ouverte ».
- Lorsqu'une réparation est nécessaire, appelez votre concessionnaire le plus proche et insistez pour avoir des pièces de rechange originales fabriquées par .
- Inspectez régulièrement le tuyau, le tube, la pompe, la cuve et le robinet d'arrêt pour tout signe d'usure, de dommages ou de fuites et réparez rapidement les problèmes.

## Recyclage de la batterie usagée

Dans certaines régions, il est illégal de mettre des batteries au lithium-ion mortes à la poubelle ou dans le courant de déchets solides municipal. Vous pouvez également communiquer avec un centre de recyclage près de chez vous pour obtenir des renseignements sur les endroits où vous pouvez aller porter une batterie morte, ou appeler au 1-800-8-BATTERY.

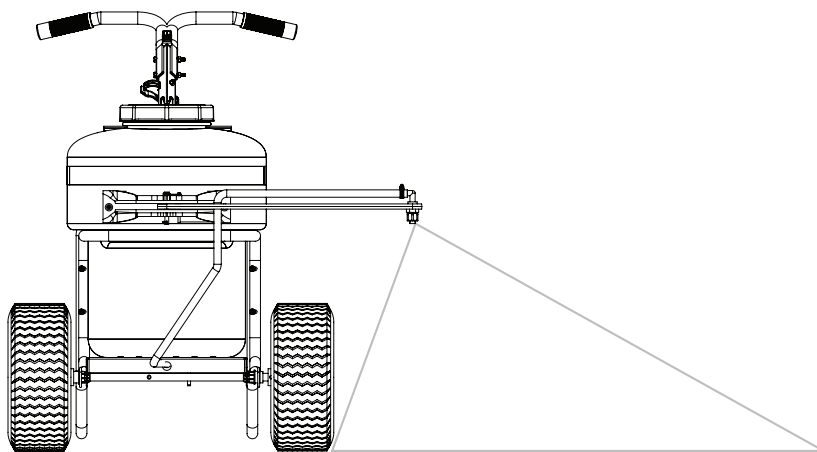

Rampe gauche

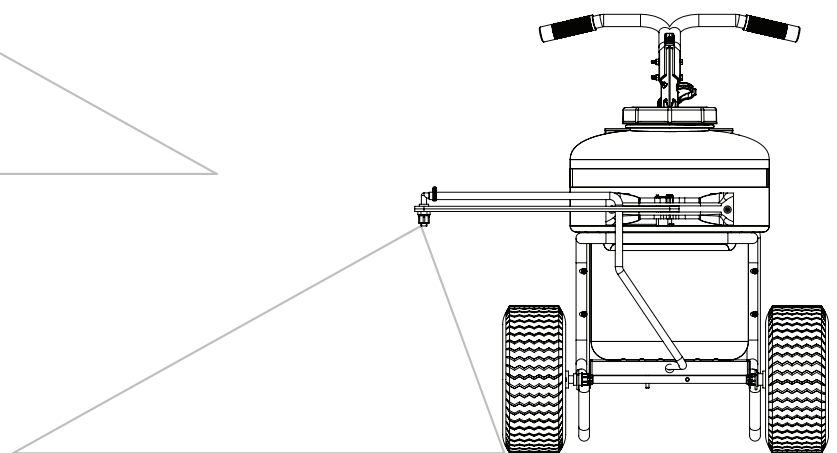

Rampe droite

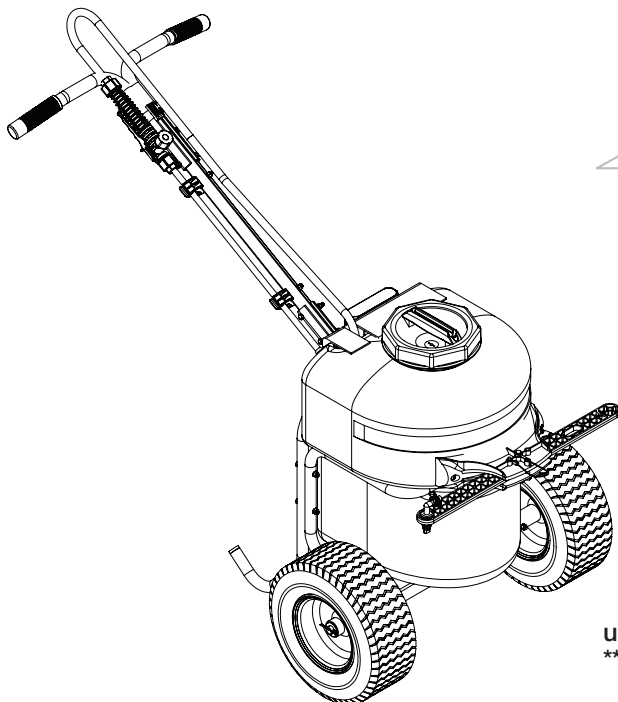

unité complète, rampe entreposée  
\*\*\*AUCUN TUYAU ILLUSTRÉ\*\*\*

# Pièces de rechange

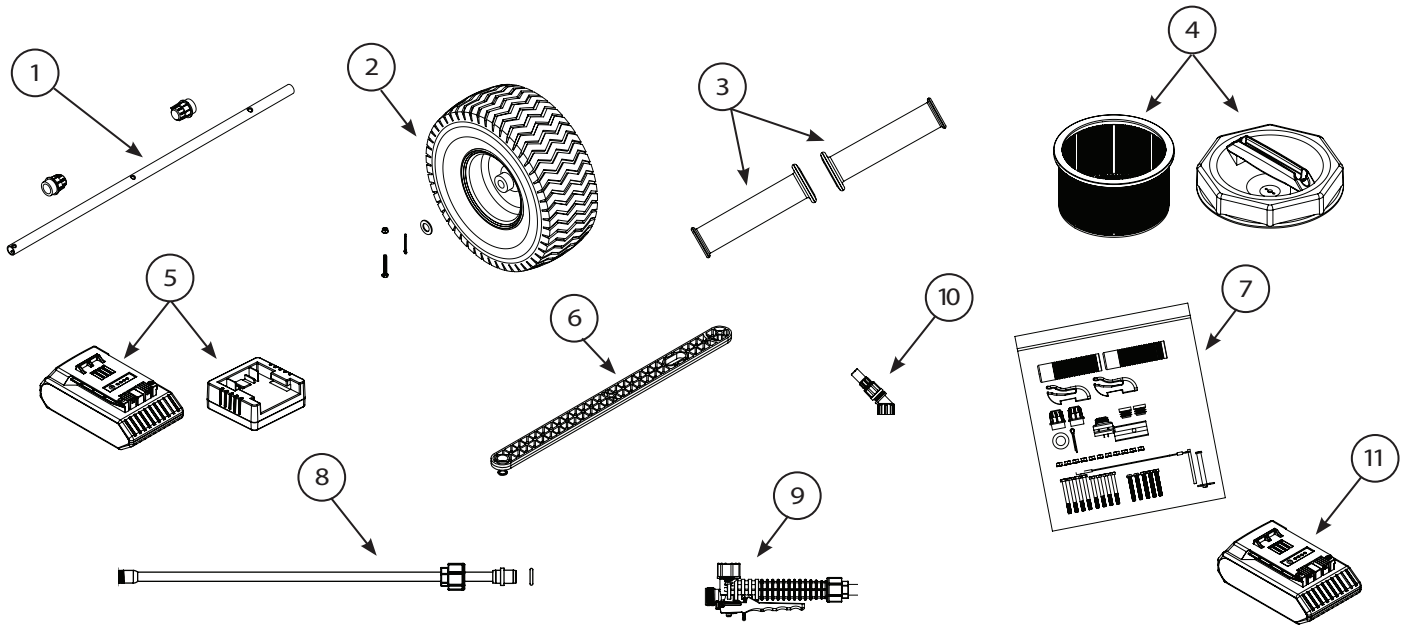

Ref.#	Qty	Part No.	Description
1	1	6-9009	Arbre de transmission avec 2 roulements
2	1	6-9078	Roues avec matériel
3	1	6-9062	Prises de poignées
4	1	6-8146-1	Panier du filtre et bouchon
5	1	6-8238	Batterie et chargeur
6	1	6-9076	Trousse de rampe
7	1	6-9077	Sac de matériel
8	1	6-8219	Assemblage de tube
9	1	6-8138	Assemblage d'arrêt
10	1	6-9075	Trousse de buse
11	1	6-8239	Batterie 24V



**GARANTIE LIMITÉE DU PRODUIT** CETTE GARANTIE LIMITÉE VOUS OFFRE, COMME ACHETEUR ORIGINAL DU PRODUIT, LES DROITS SPÉCIFIQUES LÉGAUX. VOUS POURRIEZ AUSSI AVOIR D'AUTRES DROITS, SELON VOTRE LIEU DE RÉSIDENCE. CETTE GARANTIE LIMITÉE NE S'APPLIQUE QU'À L'ACHETEUR ORIGINAL DU PRODUIT. ELLE NE COUVRE QUE LES DÉFAUTS À LA FABRICATION DU PRODUIT DÉCRITS CI-DESSOUS À LA SECTION « COUVERT PAR LA GARANTIE », ET QUI NOUS SONT RAPPORTÉS AVANT LA FIN DE LA PÉRIODE DE LA GARANTIE CI-DESSOUS SPÉCIFIÉE. SAUF DANS LE CAS DES GARANTIES EXPRESSES DÉCRITES AU PRÉSENT DOCUMENT, NOUS N'ACCORDONS AUCUNE GARANTIE, EXPRESS OU IMPLICITE, INCLUANT, SANS LIMITATION, LES GARANTIES IMPLICITES DE QUALITÉ MARCHANDE ET D'ADAPTATION À UN USAGE PARTICULIER. CERTAINS ENDROITS NE PERMETTENT PAS LA LIMITATION DE LA DURÉE DES GARANTIES IMPLICITES, ALORS LES LIMITATIONS PRÉCÉDENTES POURRAIENT NE PAS S'APPLIQUER DANS VOTRE CAS. NOTRE RESPONSABILITÉ POUR DES BIENS DÉFECTUEUX EST LIMITÉE À LA RÉPARATION, LE REMPLACEMENT OU LE REMBOURSEMENT, À VOTRE CHOIX, TEL QUE DÉCRIT À LA SECTION « VOS RECOURS SOUS CETTE GARANTIE ». **QUI PEUT UTILISER CETTE GARANTIE?** La garantie limitée du produit porte uniquement au consommateur qui a procédé à l'achat original du produit

(« vous »). Elle ne couvre pas les propriétaires subséquents ou tout autre cessionnaire du produit. Cette garantie limitée ne s'applique qu'à l'acheteur original du produit, et non aux utilisateurs locatifs.

**COUVERT PAR LA GARANTIE** Cette garantie limitée couvre les défauts de matériaux et de main-d'œuvre du produit, selon les périodes de la garantie précédemment mentionnées. **NON COUVERT PAR LA GARANTIE** Cette garantie limitée ne couvre pas les dommages causés par : (a) le transport; (b) l'entreposage; (c) la mauvaise utilisation; (d) le manquement aux directives d'utilisation ou d'avoir effectué la maintenance préventive recommandée; (e) les modifications; (f) les réparations non autorisées; (g) l'usure normale; (h) la dégradation ou la défaillance du produit par l'effet de la corrosion par les fertilisants, le déglacant ou l'utilisation de matériaux en poudre ou autre; ou (i) de causes externes comme des accidents, abus, mauvaise utilisation, modification ou autres actions ou événements hors de notre contrôle raisonnable. **PÉRIODE COUVERTE PAR LA GARANTIE** Cette garantie limitée couvre les périodes de temps suivantes, chacune commençant à la date de votre achat (la « période de garantie ») : Trémie et engrenage métallique : Cinq (5) ans à partir de la date d'achat; Tous les autres composants: Un (1) an à partir de la date d'achat. La période de garantie n'est pas prolongée si nous réparons ou remplaçons le produit. Nous pouvons modifier la disponibilité de cette garantie limitée à notre discrétion, mais tout changement ne sera pas rétroactif. **VOS RECOURS SOUS CETTE GARANTIE** Concernant une défectuosité du produit survenant et pour laquelle nous en avons été avisés pendant la période de garantie, nous procéderons, à notre entière discrétion, soit : (a) réparer ou remplacer le produit (ou la pièce défectueuse) sans frais; ou (b) rembourser le prix d'achat de ce produit. Veuillez noter que cette garantie ne couvre pas les frais de main-d'œuvre ou les dépenses d'expédition et de manutention pour le retour d'un produit défectueux ou réparé ou remplacé. **NE RETOURNEZ AUCUN PRODUIT SANS AVOIR PRÉALABLEMENT REÇU UNE AUTORISATION ÉCRITE DE NOTRE PART. COMMENT OBTENIR UN SERVICE SOUS GARANTIE?** Pour obtenir un service sous garantie, vous devez d'abord, pendant la période de garantie, soit nous appeler au **1-800-950-4458** ou envoyer un courriel à notre Service à la clientèle au **www.chapinmfg.com**, les deux cas nécessitant une description du défaut. Vous devez également nous produire un reçu d'achat ou une preuve comparable de l'achat, présentant la date d'achat originale effectuée par vous-même. **LIMITATION DE RESPONSABILITÉ** LES RECOURS DÉCRITS PRÉCÉDEMMENT SONT LES RECOURS EXCLUSIFS ET UNIQUES ET SONT NOTRE ENTIÈRE RESPONSABILITÉ POUR TOUTE CONTRAVENTION À CETTE GARANTIE LIMITÉE. NOTRE RESPONSABILITÉ DOIT EN AUCUNE CIRCONSTANCE EXCÉDER LA SOMME QUE VOUS AVEZ PAYÉE POUR LE PRODUIT DÉFECTUEUX, NI ÊTRE TENUS RESPONSABLES EN TOUTE CIRCONSTANCE DES DOMMAGES ACCESSOIRES OU INDIRECTS, SPÉCIAUX OU PUNITIFS, OU POUR LES PERTES OU PERTES DE PROFITS, DIRECTS OU INDIRECTS, ET QUE NOUS EN AYONS ÉTÉ INFORMÉS OU NON D'UNE TELLE POSSIBILITÉ. CERTAINS ÉTATS N'AUTORISENT PAS L'EXCLUSION OU LA LIMITATION DES DOMMAGES ACCESSOIRES OU INDIRECTS, ET IL EST POSSIBLE QUE LES LIMITATIONS OU EXCLUSIONS SUSMENTIONNÉES NE S'APPLIQUENT PAS À VOUS. **VEUILLEZ RESPECTER TOUTES LES DIRECTIVES RECOMMANDÉES DE SOINS ET DE MAINTENANCE INCLUSES AVEC LE PRODUIT.**